

Universidad Rafael Landívar
Facultad de Arquitectura y Diseño
Diseño Industrial
Proyecto 4
D.I. Ovidio Morales

Taq' ajq' ij



Estrada Bressani, Ana Sofía
Carné 11184-05
Guatemala, 12 de mayo de 2008



Índice



- I. Introducción
- 1 Mapa conceptual
- 2 Marco Teórico
 - 2.1 Diseño Industrial
 - 2.2 Fines del diseño industrial
 - 2.3 Diseño Industrial en Guatemala
 - 2.4 Artesanías
 - 2.4.1 Tipos de Artesanías
 - 2.5 Tendencias
- 3. Marco Contextual
 - 3.1 Guatemala
 - 3.2 Sololá
 - 3.2.1 San Juan la Laguna
 - 3.3 Fundación Solar
 - 3.3.1 Misión
 - 3.3.2 Visión
 - 3.3.3 Artesanas de San Juan
 - 3.4 Hoja Diagnóstico
 - 3.5 Artesanías guatemaltecas
 - 3.6 Textiles
 - 3.7 Concepto
 - 3.7.1 Pato Poc
 - 3.7.2 Lirios
 - 3.8 Materiales y Procesos
 - 3.8.1 Telar de Pie
 - 3.8.2 Telar de Cintura
 - 3.8.3 Procesos para Trabajar la Madera
- 4. Planteamiento del Problema
 - 4.1 Individuo / Grupo / Sector con el Problema
 - 4.2 Enunciado
 - 4.3 Contexto
 - 4.4. Listado de Requisitos
- 5. Modelo de solución

- 5.1 Alternativas Existentes
- 5.2 Alternativas Propuestas
- 5.3 Descripción del Modelo de Solución
 - 5.3.1 Descripción conceptual
 - 5.3.2 Descripción gráfica
 - 5.3.3 Descripción de los aspectos de gestión
- 5.4 Discusión y Validación del Proyecto
- 6. Conclusiones y Recomendaciones
- 7. Bibliografía



Introducción



I. Introducción

El diseño es una actividad creativa que permite elaborar un sin fin de propuestas para una diversidad de productos, servicios útiles para el ser humano. En Guatemala, el Diseño Industrial se ha ido desarrollando con el paso de los años desde que fue fundado. A lo largo de este tiempo se ha elaborado diversos proyectos en los cuales el estudiante debe dar una solución a la necesidad que se le ha planteado.

El curso de proyecto 4 se ha realizado con una proyección social, puesto que se tiene un gran interés de brindar apoyo mediante el diseño a diversas comunidades de Guatemala, para que en un futuro tengan la capacidad de elaborar una diversidad de objetos que puedan comercializar y lograr así el desarrollo.

En este proyecto se trabajó con la Asociación Artesanas de San Juan, quienes son un grupo de mujeres originarias de San Juan la Laguna, Sololá. Ellas fabrican textiles con telar de pie y de cintura y confeccionan objetos para vender a compradores extranjeros y nacionales.

Muchos de los objetos que esta asociación comercializa, se encuentran en varios lugares del Lago de Atitlán. Por ello, con este proyecto se logró crear una línea de seis productos para brindar diversidad a los objetos ya existentes.

De estos seis productos, solamente se realizaron tres en prototipos. Para ello, se realizaron dos visitas a la Asociación Artesanas de San Juan. En la primera de estas, se dieron todas las explicaciones de los prototipos a elaborar, y en la siguiente entregaron las telas para poder confeccionar los objetos.

Debido a que muchos de los productos que se elaboran en la Asociación Artesanas de San Juan son de uso personal, se pensó en diseñar una línea de

productos para sala y comedor. Al mismo tiempo se buscó combinar la tela con otro material, obteniendo así productos de madera con tela.

Un aspecto importante en la elaboración del proyecto es el concepto ya que este le da identidad a los productos. A su vez, se busca responder a tendencias para elaborar objetos que llamen la atención a los consumidores.

A continuación se presenta una investigación con la información necesaria para realizar el diseño de los productos así como sus prototipos, procesos de fabricación, entre otros.



Delimitación Gráfica de la Investigación



Diseño Industrial

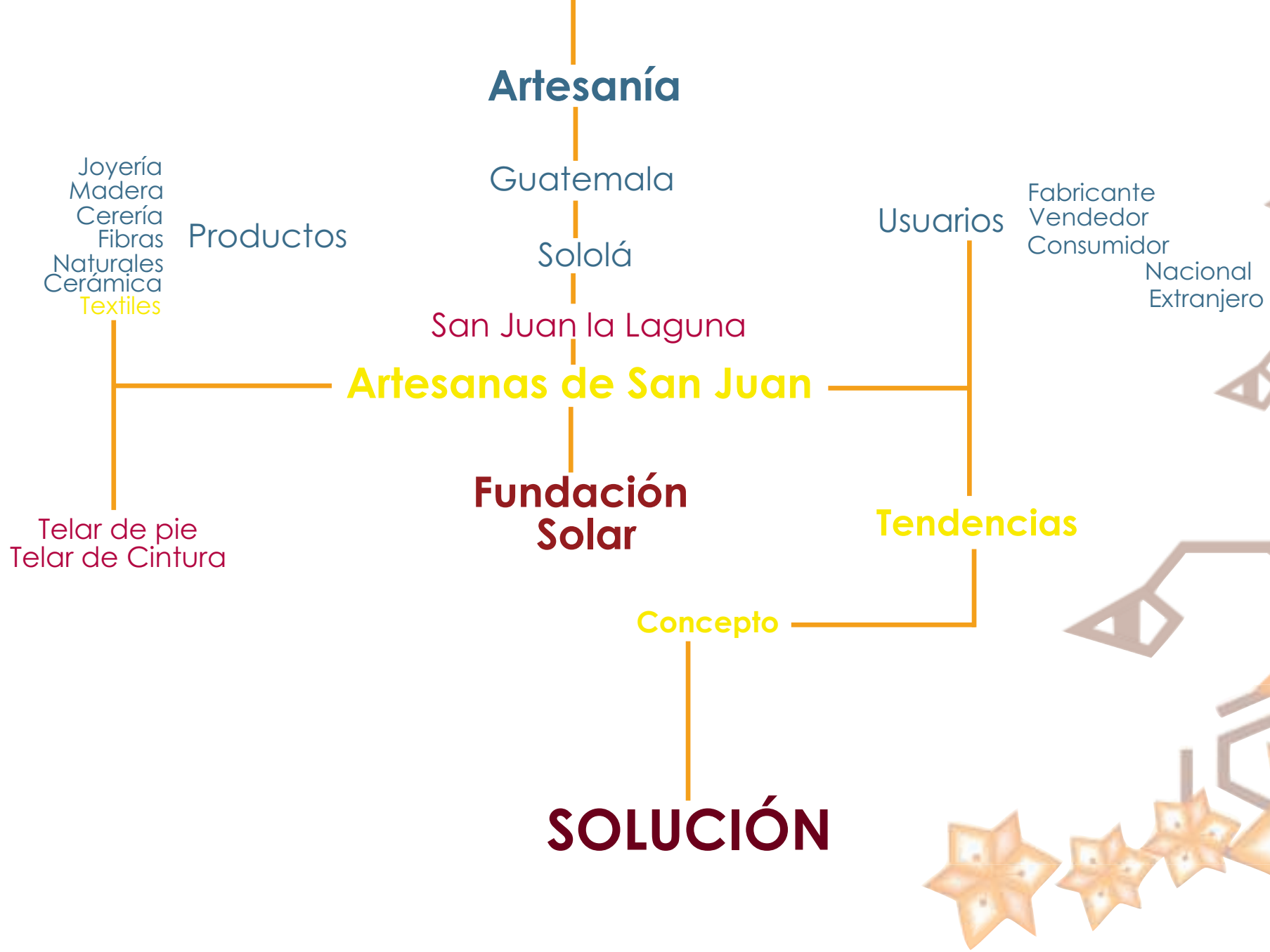

Marco Teórico



2. Marco Teórico

2.1 Diseño Industrial

Diseño es una actividad creativa cuyo fin es establecer cualidades multifacéticas de objetos, procesos y servicios juntos con sus sistemas en la vida diaria. Por ello, diseño es un factor central para innovación de tecnologías, y un factor crucial en el intercambio cultural y económico.¹

2.2 Fines del Diseño Industrial

El diseño busca descubrir y valorar relaciones estructurales, organizacionales, funcionales, expresivas, y económicas mediante:

- ❖ Ética Global
- ❖ Ética social
- ❖ Ética cultural
- ❖ Otros

2.3 Diseño Industrial En Guatemala

La Carrera de Diseño Industrial surgió a finales de la década de los 80 y a principios de la década de los años 90 como resultado de la creciente necesidad de formar profesionales que pudieran crear, diseñar y desarrollar proyectos en los que el ingenio y la capacidad creativa fueran la fuente de inspiración para todo tipo de objetos, joyería, vestuario, maquinaria y mobiliario con tendencias vanguardistas.²

2.4 Artesanías

Es la forma en que se manifiestan los pueblos mediante la cual objetos son creados manualmente o con una mínima utilización de herramientas. La mayoría de estos accesorios son decorativos o de uso común.

La artesanía representa a cada cultura creando un reconocimiento a nivel mundial.

2.4.1 Tipos de Artesanía

•**Cerería** La cerería consiste en la elaboración de velas. Estas surgen de los ritos y adoraciones religiosas realizadas por los pueblos en la época colonial.



Candelas colgadas para venta

Fuente: <http://www.negociosen Guatemala.com/imagenes/camara/candelas.jpg>

•**Ebanistería** La ebanistería es el trabajo artesanal de la madera. Generalmente se utilizan maderas finas. El ebanista se diferencia del carpintero pues realiza muebles más elaborados y artísticos.

¹http://www.icsid.org/about/about/articles31.htm?query_page=1

²<http://www.url.edu.gt/PortalURL/Contenido.aspx?o=1060&s=1&sm=c17>



Julio López, Antigua Guatemala

Fuente: <http://www.prensalibre.com/pl/domingo/archivo/revistad/2007/enero07/140107/arte.shtml>

•**Joyería** Consiste en la elaboración de accesorios utilizando piedras y metales preciosos. Entre las piezas de joyería están las pulseras, collares, anillos, aretes, etc.



Joyeria

Fuente: <http://glitterbox.com/joyeria.jpg>

•**Textiles** Los textiles son producidos mediante el uso de fibras como el algodón, el lino, la seda, lana, etc. Para la elaboración de los tejidos artesanales se hace uso de telares.



Textiles

Fuente: <http://www.xelapages.com/casotrama/imagenes/detailscarfs.jpg>

•**Cestería** La cestería utiliza fibras vegetales para hacer recipientes como canastos, bolsas, sombreros, escobas, hamacas, etc.



Cestas

Fuente: <http://www.proteger.org.ar/archivos/BoliviaTarija35.jpg>



•**Alfarería** Es el arte de elaborar vasijas de barro cocido. El proceso de creación de los objetos puede ser de tres maneras: el modelado a mano, en torno y al vaciado. La técnica más antigua es la primera.



Alfarero trabajando en torno

Fuente: http://www.alavaincoming.com/ficheros-eventos/25-04-06_n-ALFARERO.jpg

2.5 Tendencias

Una tendencia es una herramienta utilizada para conocer las demandas que se tienen en la actualidad.

En diseño, las tendencias varían constantemente ya que los gustos van cambiando con el paso del tiempo. Para el 2008, el Cuaderno de Tendencias del Hábitat 2008-2009 muestra las opciones con una variedad de colores, formas y texturas. La clasificación es la siguiente:

- **Excessive Objects:** Esta tendencia supone una propuesta extremadamente expresiva del lujo y la exclusividad. Se generan espacios que rayan el exceso, iniciativas apasionadas e impulsivas como formas de expresión desinhibidas y libres.

- **Press Stara:** Basada en una atracción por un mundo dominado por la diversión de lo cotidiano y el placer personal, esta tendencia es capaz de provocar nuevas sensaciones y experiencias. Los ambientes buscan sorprender, en ocasiones, a través de la provocación y el humor.

- **Home sweet home:** Esta tendencia se vincula íntimamente con la forma en la que se habita y relaciona dentro del hogar. Se caracteriza por un afán de hacer la vida más sencilla, natural y cómoda. Los objetos se vuelven mullidos, envuelven y cuidan y la naturaleza entra en las casas. El hogar se convierte así en un lugar amable que aporta bienestar emocional, tanto a nivel personal como social. El componente emocional y el placer personal son la clave para comprender esta búsqueda de bienestar.

- **Connective space:** Supone una perspectiva creativa que propone nuevas formas de habitar con un fuerte componente tecnológico. Busca y explora nuevos espacios para el futuro, que respondan a los cambios en el individuo y sus relaciones sociales, tanto a nivel privado como público, a través de las tecnologías de la información y comunicación.

- **Local:** A través de esta tendencia se explora la noción de objeto como expresión de una determinada cultura, el cual muestra además su evolución. Supone una revalorización de lo hecho a mano, de aquello capaz de transmitir la cultura propia o foránea de un lugar. Los objetos y ambientes dentro de esta tendencia aportan valor creativo que le imprime carácter único.

- **Manifiesto:** La tendencia Manifiesto supone el propio cuestionamiento del hábitat, ya que se pregunta por qué se habita tal como se hace. En este sentido es extremadamente crítica y provocadora. Actúa como un revulsivo que reacciona ante el sistema social, político y económico. Se manifiesta con la recuperación de la función original de los objetos mediante un lenguaje honesto y sincero o con nuevas propuestas de habitar desde una perspectiva experimental, creativa e irónica.

- **Green balance:** Esta tendencia se caracteriza por una importante carga ética y social que se ve implícita en toda una serie de productos, proyectos y espacios propuestos con la finalidad de mejorar las condiciones de vida. En relación al reconocimiento de la responsabilidad social y medioambiental, se replantea cómo interactuamos con el entorno, con la sociedad en general y con el individuo en particular. Se manifiesta en la búsqueda de lo sostenible y en el acercamiento creativo de la naturaleza al espacio habitable.³

La tendencia del 2008 - 2009 trae consigo paletas de colores contemporáneas, vanguardistas, que responden a los cambios de humor y de intereses de la sociedad. Predominan los cálidos medios tonos y la influencia del amarillo sobre la paleta en general es muy evidente.

Las familias de colores, presentan un sesgo particular en las nuevas tendencias:

Los rojos son más vibrantes, sutiles y maduros; tonos profundos femeninos en oposición a los rosas añejados del 2007.



Color rojo

<http://theupwardspiral.files.wordpress.com/2007/10/rojo.jpg>

Los naranjas han vuelto a una paleta más orgánica con tonos de tierra y arena, dejando de lado el aspecto vibrante que lo caracterizó en los últimos años.



Color naranja

<http://www.flickr.com/photos/anjin/346731499/>

Los amarillos son reales e iluminadores a través de tonos que representan el futuro y el pasado, innovación y tradición.



Color amarillo

http://www.topcret.com/img/ctlg_amarillo.jpg

³ <http://www.decoesfera.com/2007/10/08-las-siete-tendencias-para-20082009>

Los neutros cálidos tienen vida y energía, son tonos de organismos vivientes y un sentido de regeneración que se contrapone con los minerales y metálicos de otras ediciones.



Tonos Marrones

<http://www.unamourdetapis.com/unamourdetapis/1a21/SuperShaggy-marron.jpg>

Los verdes representan una sensación de sustentabilidad a través de una gama de tonos botánicos que tienen presencia a la vez que son cálidos y nutritivos.



Color Verde

<http://www.terra.es/personal3/sinyago/webmaster/imagenes/abstractas/verde.jpg>

Los azules tienen una fluidez traslúcida, acuática - tonos soñadores con una fuerte influencia del verde - en general, más suaves que el año pasado.

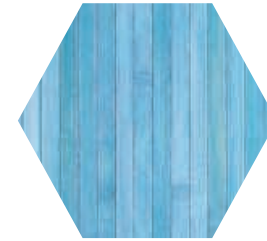

Color azul

http://www.ajuardecoracion.com/tienda/images/Kanda_Azul.jpg

Los violetas están más disminuidos aunque polarizados en dos áreas concretas: púrpuras vibrantes y robustos, y otros sombríos y etéreos casi neutros.

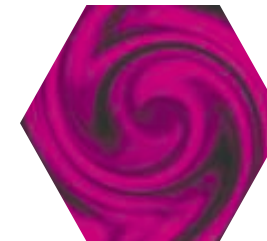

Tonos Morados

<http://coloritos.files.wordpress.com/2007/11/3539232morado.jpg>

Los neutros fríos han perdido el elemento verde en favor de una nueva pureza de tonos, eternos, modernos y elegantes.⁴



Tonos Grises

http://www.3megapixeles.com/imagenes_web/seleccion_fotos/un_dia_gris_200409.jpg

⁴ <http://www.alba.com.ar/default.shtm>

Otra tendencia importante para este año, son las formas geométricas y abstractas que se mantienen en vigencia y los motivos florales que se pueden encontrar en estapados de ropa, accesorios, entre otros.



Motivo Floral negro

<http://www.featurepics.com/FI/Thumb300V/20070620/Abstract-Vector-Floral-Design-355641.jpg>



Motivo Floral fondo amarillo

http://69.90.174.249/photos/display_pic_with_logo/100735/100735,1189356441,4.jpg



Diseño Lineal

<http://www.blogselecto.com/wp-content/marimekko.jpg>

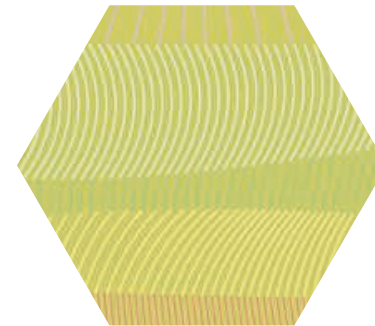

diseño de textil con líneas

http://www.marimekko.com/ENG/interior/fabric/bjorndahlstrom/spring2008/vagsvall_602.htm



Motivo Floral

<http://portalbird.files.wordpress.com/2007/10/brushes.png>



Marco Contextual



3. Marco Contextual

3.1 Guatemala

Guatemala es un país de Centro América. Limita al norte y al oeste con México, al este con Belice y el mar Caribe, al sur con el Océano Pacífico y al sureste con Honduras y El Salvador.

Su diversidad ecológica y cultural hacen que sea un área con gran atractivo turístico. El recurso más importante es el suelo pues es muy fértil, por lo que es un país agrícola y ganadero.

El clima que prevalece es el cálido Tropical. A pesar de ello, las temperaturas varían con la altitud. Entre los 915 m y 2.440 m, zona en la que se concentra la mayor parte de la población, los días son cálidos y las noches frías; la temperatura tiene un promedio anual de 20 °C. El clima de las regiones costeras es de características más tropicales; la costa atlántica es más húmeda que la del Pacífico, con una temperatura cuya media o promedio anual es de 28,3 °C. La estación de lluvias se presenta entre mayo y noviembre. Las precipitaciones anuales de la zona norte oscilan entre los 1.525 mm y los 2.540 mm; la ciudad de Guatemala, en las montañas del sur, recibe cerca de 1.320 mm de promedio anual.⁵

3.1.1 Regiones y Departamentos

Guatemala agrupa a los 22 departamentos en 8 regiones:

- Región I o Metropolitana
Guatemala
- Región II o Norte
Alta Verapaz
Baja Verapaz
- Región III o Nororiental
Chiquimula
El Progreso
Izabal
Zacapa
- Región IV o Suroccidental
Jalapa
Jutiapa
Santa Rosa
- Region V o Central
Chimaltenango
Escuintla
Sacatepéquez
- Región VI o Suroccidental
Retalhuleu
San Marcos
Sololá
Suchitepéquez
Totonicapán
Quetzaltenango
- Región VII o Noroccidental
Huehuetenango
El Quiché
- Region VIII o Petén

⁵<http://www.aquiguatemala.com/>





Mapa de Guatemala por Regiones

Fuente: http://www.infomipyme.com/Docs/GT/Offline/infectu_archivos/image006.jpg



3.2 Sololá

Sololá es departamento de Guatemala situado en la región suroccidental. Su cabecera es Sololá y esta situado a 2,113.50 metros sobre el nivel del mar, ya 140 kilómetros de la ciudad capital.

Cuenta con una extensión territorial de 1061 km² limitando: al norte con Totonicapán y Quiché, al sur con Suchitepéquez, al este con Chimaltenango, y al oeste con Suchitepéquez y Quetzaltenango.

Debido a su topografía, su clima es variado lo que permite un suelo fértil para toda clase de cultivos. Su paisaje lo hace un lugar único debido a los volcanes y al lago de Atitlán. Por ello, uno de los ingresos económicos más importantes de Sololá es el turismo junto con la producción de artesanías ya que en todos los municipios de este departamento se elaboran objetos artesanales.

Alrededor del lago se encuentran situados varios pueblos cuyas manifestaciones culturales son distintas. Los grupos lingüísticos predominantes en el departamento son el kaqchikel, tzutuhil y quiché.

Son diecinueve los municipios que integran este departamento, siendo estos:

1. Sololá
2. San José Chacayá
3. Santa María Visitación
4. Santa Lucía Utatlán
5. Nahualá
6. Santa Catarina Ixtahuacan
7. Santa Clara La Laguna
8. Concepción
9. San Andrés Semetabaj
10. Panajachel
11. Santa Catarina Palopó
12. San Antonio Palopó
13. San Lucas Tolimán
14. Santa Cruz La Laguna
15. San Pablo La Laguna
16. San Marcos La Laguna
17. San Juan La Laguna
18. San Pedro La Laguna
19. Santiago Atitlán



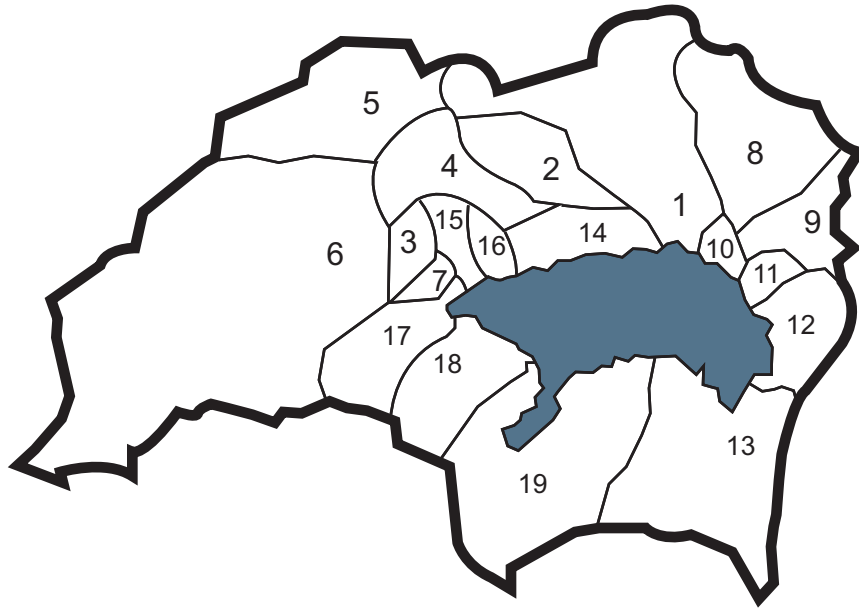

Departamento de Sololá

Fuente: <http://www.infopressca.com/municipalidad/d07.htm>

3.2.1 San Juan La Laguna

San Juan la laguna es uno de los doce pueblos que se encuentran alrededor del lago de Atitlán en el departamento de Sololá cuyos habitantes pertenecen a la etnia Tzutuhil. Tiene una extensión territorial de 36 km² y una altitud de 1585 metros sobre el nivel del mar.

Colinda al norte con Santa Clara la Laguna y San Pablo la Laguna, al este con San Pedro la Laguna y el Lago de Atitlán, al Sur con Chicacao (Suchitepéquez) y al Oeste con Santa Catarina Ixtahuacán y

y Santa Clara La Laguna. Está a 168 kilómetros de la ciudad capital y a 52 kilómetros de la cabecera departamental de Sololá.

Los principales ingresos económicos de San Juan la Laguna son la producción agrícola, como mago, banano, matasano, durazno, guayaba y aguacate, café, cebolla, tomate, repollo entre otros; y la producción de artesanías que es una actividad realizada en su mayoría por mujeres.

Actualmente la comunidad de San Juan está empezando a tener un mayor interés en el desarrollo turístico del municipio, ya que el turismo planificado adecuadamente puede traer varios beneficios para el desarrollo de la comunidad, entre ellos una alternativa de empleo y desarrollo económico.⁶

3.3 Fundación Solar

La Fundación Solar fomenta la creatividad y celebra la innovación intercultural e interdisciplinaria, que facilita a su personal—un conjunto de emprendedores sociales, hombres y mujeres— el acompañar los procesos de transformación de la naturaleza, mediante acciones que reducen el impacto ambiental. Fundación Solar es una Organización Privada de Desarrollo (OPD) establecida en Guatemala.

Desde su creación, la Fundación se ha empeñado en acompañar diversos procesos de desarrollo rural, mediante la ejecución de

⁶<http://www4.ncsu.edu/~twallace/Guate2003%20Cuellar.pdf>

programas y proyectos vinculados con el estímulo y desarrollo de las capacidades locales, el fortalecimiento de la organización de base se han identificado alianzas institucionales que estimula la gestión y utilización de los recursos naturales renovables como una contribución para reducir la pobreza y proteger el patrimonio ambiental y cultural.⁷

Son tres los ejes que Fundación Solar ha programado para la comunidad, estos son:

-Eje de Energía: Las actividades y esfuerzos de la Fundación Solar han permitido crear una plataforma de gobernabilidad en las comunidades, en donde los ciudadanos hombres y mujeres, se sienten parte de un proceso que les facilita los instrumentos para poner en práctica sus habilidades y continuar su propio desarrollo.

Dicha plataforma refuerza el tejido social y sienta las bases para incorporar una serie de actividades y programas adicionales, como la creación de asociaciones, pequeños negocios, y utilizando energía para fines específicos.

Son iniciativas que nacen de adentro hacia afuera, que hacen crecer nuevos pilares, que ya no forman parte de la Fundación Solar, pero que invitan a otras organizaciones, donantes y entidades a continuar con el desarrollo, acompañando a comunidades capaces de gestionar su propio crecimiento.⁸

-Eje de Agua: tiene como objeto promover el desarrollo sostenible, en un ambiente donde las personas participen en igualdad de condiciones y oportunidades, con el enfoque

de gestión integrada de los recursos hídricos.⁹

-Eje de Servicios Ambientales: Los ecosistemas poseen funciones ambientales específicas en una región determinada. A su vez, los distintos grupos humanos tienen una forma de comprender su interacción con el medio ambiente: una cosmovisión. Cuando una comunidad o grupo hace un uso sostenible de los recursos dentro de su entorno vital con el fin de generar un beneficio económico, y lo hace utilizando la creatividad inherente a su cosmovisión, se genera un servicio ambiental.

La definición de un servicio ambiental hace énfasis en el conocimiento ancestral y los valores culturales como estrategias valiosas en la búsqueda de la sobrevivencia y el buen vivir. Es también una reflexión acerca del carácter local de cada servicio. Quienes habitan una eco-región se consideran autores legítimos de sus procesos de desarrollo. La definición también enfatiza el compromiso transtemporal y transgeneracional, ya que se hace una transformación del entorno de vida a partir de la cosmovisión para ofrecer productos y servicios ambientales que contribuyen a la permanencia de los recursos naturales en el largo plazo.¹⁰

3.3.1 Misión

Contribuir a la construcción de una sociedad en la que las personas participan en igualdad de condiciones y oportunidades sin distinciones de género, clase y etnia, que posibilite el desarrollo sostenible.¹¹

⁷<http://www.fundacionsolar.org.gt/default.asp>

⁸http://www.fundacionsolar.org.gt/ene_energia.asp

⁹http://www.fundacionsolar.org.gt/agu_agua.asp

¹⁰http://www.fundacionsolar.org.gt/amb_ambientales.asp

¹¹http://www.fundacionsolar.org.gt/es_historia.asp

3.3.2 Visión

Constituirse en un impulsor de la energía renovable, los servicios ambientales y la formulación de políticas y legislación en agua y energía que apoyen el desarrollo sostenible, a partir de un enfoque interdisciplinario, innovador y participativo.¹²

3.3.3 Artesanas de San Juan

La Asociación Artesanas de San Juan se formó desde 1988 a través de la iniciativa de un grupo de tejedoras del pueblo Tzutujil Maya, de San Juan La Laguna, en el Departamento de Sololá, quienes solicitaron la ayuda la norteamericana Liana Ward, para buscar mercados donde exportar sus tejidos. Desde entonces, con la ayuda financiera de organizaciones internacionales, la Asociación ha hecho una diferencia importante en la vida del pueblo y de las socias.

Antes de su fundación, las tejedoras eran explotadas por los intermediarios, que pagaban poco dinero por su trabajo.¹³

Artesanas de San Juan llevan ya 20 años de exportar sus productos a Finlandia y también a distintas partes de Estados Unidos.

Actualmente la asociación cuenta con 75 mujeres que se dedican a la elaboración de textiles ya sea con telar de pie o con telar de cintura.



Logotipo de Artesanas De San Juan
Fuente: <http://www4.ncsu.edu/~twallace/Guate2003%20Cuellar.pdf>



Vistas del establecimiento de Artesanas de San Juan
Fuente: Sofía Estrada

¹²http://www.fundacionsolar.org.gt/es_historia.asp

¹³<http://us.oneworld.net/contact/company/view/13676>

3.4 Hoja Diagnóstico

A. DATOS GENERALES DEL TALLER:

Nombre del Taller:
Asociación Artesanas de San Juan

Dirección:
8va. Avenida 6-20 cantón Chinimaya, San Juan la Laguna

Teléfono:
56212508

Correo Electrónico:
artesanasanjuan6@yahoo.com

Persona Contacto:
Ana Nineth Cholotio Hernandez

B. DATOS PRODUCTIVOS:

Qué productos elabora el grupo:

Entre los productos que elabora la Asociación Artesanas de San Juan están las bolsas, ropa, billeteras, monederos, cojines, chalinas, bufandas, muñequitos, caminos de mesa, centros de mesa, aisladores aromáticos y muñequitos típicos.

Las capacidades del grupo se deben identificar de 1 a 5, tomando en consideración que 1 sea el mínimo y 5 el máximo.

1. CALIDAD 5
2. MATERIA PRIMA 5
3. DISEÑO 4
4. CAPACIDAD PRODUCTIVA 3

5. TÉCNICAS DE PRODUCCIÓN 3
6. CAPACITACION 3
7. GESTIÓN EMPRESARIAL 4
8. MERCADO 3
9. COSTOS Y PRECIOS 2

C. APRECIACIONES GENERALES:

1. Calidad

Los productos elaborados por las integrantes de la Asociación Artesanas de San Juan, son de buena calidad, ya que utilizan hilos químicos de primera calidad, logrando así que sus productos tengan un buen acabado.

2. Materia Prima

Trabajan con hilos químicos, aunque para pedidos especiales elaboran los hilos con tintes naturales. Todos estos son de algodón.

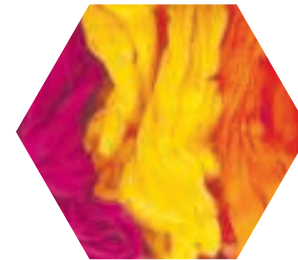

Hilos Químicos
(amarillo, naranja y ladrillo)
Fuente: Sofía Estrada

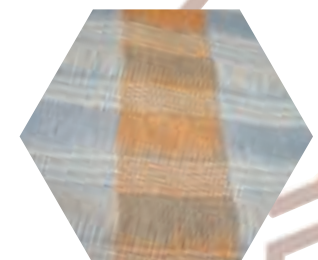

Hilos Naturales
(celeste, naranja)
Fuente: Sofía Estrada

3. Diseño

Los diseños son diversos, dependiendo del objeto. A pesar de ello, predominan las líneas rectas debido a la forma en que lo producen (telar de cintura y de pie) y algún diseño entretejido. También realizan bordados, aunque este no todas las socias lo pueden elaborar.



Diseño Lineal en Cosmetiqueras

Fuente: Sofía Estrada

4. Capacidad Productiva

Cuentan con más de 75 mujeres que trabajan el telar de cintura. Con ello, se dan a vasto para sacar una buena cantidad de productos elaborados para exportación. En el lugar de la asociación hay 6 telares de pie, aunque no todos son utilizados.



Telar de Pie de la Asociación

Fuente: Sofía Estrada

5. Tecnicas de Producción

Los productos son elaborados en telar de cintura y telar de pie.

6. Capacitación

Reciben capacitación por parte de asociaciones del extranjero y van aprendiendo la técnica entre ellas mismas.

7. Gestión Empresarial

Artesanas de San Juan es una Asociación

8. Mercado

Trabajan tejidos para exportación y venta local (San Juan la Laguna) y por consignación a lugares como La Antigua y Xela. Entre los lugares de exportación esta Finlandia (por 20 años) y Estados Unidos.

9. Costos y Precios

Los costos de los productos son variados, estos van a depender del tamaño de los objetos y de la dificultad para elaborarlos:

- Bolsas Q. 40.00 – Q. 100.00
- Ropa Q. 90.00 – Q 180.00
- Billeteras Q. 35.00
- Chalinas Q100.00 – Q.175.00
- Bufandas Q. 50.00
- Muñequitos de tela Q.70.00
- Muñequitos Regionales Q.25.00
- Caminos de Mesa Q.60.00 – Q.125.00
- Centros de Mesa Q.80.00 – Q.150.00
- Aisladores Aromáticos Q. 35.00
- Cojines Q. 50.00 – Q.90.00
- Chumpas Q. 250.00



Bolsas

Fuente: Sofía Estrada



Chalinas

Fuente: Sofía Estrada



Camisas y Chalecos

Fuente: Sofía Estrada



Billeteras

Fuente: Sofía Estrada

D. OBSERVACIONES GENERALES

La Asociación Artesanas de San Juan se encuentra en San Juan la Laguna, Sololá. Su ubicación en el pueblo es cercana a la entrada donde llegan los visitantes, a pesar de ello, es necesario pasar por callejones para encontrar exactamente el establecimiento.

Como su nombre lo indica, la asociación de San Juan, son un grupo de mujeres tejedoras que dedican su tiempo a fabricar artesanías de textiles. Para ello, hacen uso de telares de pie y de cintura.

En el local de las artesanas se pueden encontrar 6 telares de pie y una que otra mujer realizando su tejido en telar de cintura, colocando uno de los extremos del telar en una de tantas columnas que tiene la estructura del lugar.

Los productos que fabrican son diversos, se pueden encontrar bolsas, ropa, billeteras, chalinas, bufandas, muñequito, aisladores aromáticos, centros de mesa, cojines, entre otros. A pesar de ello, muchos de estos productos también son fabricados por otras asociaciones que se encuentran en San Juan la Laguna lo cual no permite que exista una diversidad de objetos entre los cuales los compradores puedan elegir, optando siempre por los diseños ya conocidos.

FECHA DE VISITAS DE EVALUACIÓN: Guatemala, sábado 19 de abril de 2008

REALIZADA POR: Sofía Estrada

3.5 Artesanía Guatemalteca

La Artesanía existe en Guatemala desde la época prehispánica. Las primeras manifestaciones fueron de los maya con la alfarería y la vestimenta de uso diario. Ésta última consistía en un tocado, taparrabo y algunas veces sandalias para los hombres, con agregados de fajas, túnicas y capas para las ceremonias. Las mujeres usaban tocados y huipiles largos.

Con la conquista española los trabajos artesanales que se realizaban fueron modificados acoplando nuevos procesos en la creación de los objetos con las técnicas ya utilizadas.

Un ejemplo de esto son los trabajos de platería ya que en ellos se impuso la técnica española.

Entre los artículos hechos en las platerías destacan cadenas, pulseras, aretes, prendedores, medallones con motivos mayas, adornos de mesa, anillos y otros.

En cuanto a los tejidos sus características ha sido conservadas, pues son de gran colorido y elaboración.

En Guatemala, las artesanías que más se fabrican son las siguientes:

- Cerámica



Piezas de barro (Cerámica Artesanal Decorativa "Saraliz")
Fuente: Sofía Estrada

- Madera



Piezas de Madera de El Remate
Fuente: Sofía Estrada

- Textiles



Fuente: Sofía Estrada



- Joyería



Fuente: Sofía Estrada

- Cuero



Fuente: Sofía Estrada

- Fibras Vegetales



Productos de Ak'Tenamit

Fuente: Sofía Estrada

- Mascaras



Mercado de Artesanías

Fuente: Sofía Estrada

Algunas ventajas con las que cuenta la artesanía en el país son las siguientes:

- Existencia de organismos no gubernamentales en apoyo al sector artesanal.
- Productos con mejores estándares de calidad.
- Existencia de tiendas artesanales, intermediarios y exportadores a nivel nacional que posibilitan la comercialización de los productos.

Entre las desventajas que tienen los artesanos está:

- Escasa información de precios y mercados.
- Pérdida de las costumbres artesanales debido a la forma de vida que llevan las personas.
- Imitación de las Artesanías Guatemaltecas por otros países.

3.6 Textiles

Los textiles son materiales flexibles compuestos por fibras artificiales o naturales. Estas fibras, pueden ser de algodón, lino, seda, entre otros.

Para la elaboración del tejido se utiliza un método de producción que involucra un conjunto entrelazado de largos hilos (urdimbre), con un conjunto de hilos que cruzan (trama). Esto se puede realizar en telar de pie o de cintura.

Existen diversas aplicaciones de los textiles. La más común es para ropa y bolsas. También se utilizan para alfombras, tapizados de muebles, toallas, cubre camas, etc.

La artesanía textil guatemalteca conjuga simbolismo, color, leyendas míticas y diferentes mensajes que se transmiten por medio del bordado y brocado.

Estos mensajes brindan la información de la región a la que pertenecen y por ende su locación geográfica, el sexo, edad, nivel socioeconómico, status social y la ocasión que celebra si así lo es. El tejido es una de las expresiones de mayor valor cultural.¹⁴



Fuente: Sofia Estrada



Fuente: Sofia Estrada



Fuente: Sofia Estrada

¹⁴ <http://biblio2.url.edu.gt:8991/Tesis/03/02/Wohlers-Dimas-Andrea/Wohlers-Dimas-Andrea.pdf>

3.7 Concepto

Los conceptos utilizados en la elaboración de este proyecto fueron dos: el pato poc y los lirios.

El pato poc, es un ave que solamente se podía encontrar en el lago de Atitlán, cerca de los tules ya que este era su hábitat.

En la actualidad el pato poc esta extinto, y por ser un animal que solamente se podía encontrar en este lugar, se quiso representar en los textiles como una seña de la importancia de preservar los objetos que son característicos de una región, en este caso, los tejidos de San Juan la Laguna.

Con esta misma idea, se utilizo el lirio, ya que el significado de esta flor es la pureza. Mediante su abstracción, se busca representar el interés de los habitantes de San Juan por mantener sus costumbres y que no se convierta como San Pedro, donde el lugar no es tan limpio, se han propagado las drogas y en vez de mantener sus costumbres se han ido tomando la de los extranjeros que han llegado.

3.7.1 Pato Poc

El pato poc, habitante del hermoso lago Atitlán de Guatemala, desapareció hace una generación, al mermar la planta ribereña donde anidaba, llamada tul.

Una de las causas fue el terremoto de 1976 que hizo bajar varios metros el nivel del lago, pero otra fue la introducción en las aguas del lago de la lobaina negra, predadora de los huevos del poc o Atitlán grebe.¹⁵

Era un pato único en Guatemala de color café oscuro y era zambullidor ya que no volaba.



Pato Poc

Fuente: <http://www.flickr.com/photos/revs45/201245571/in/photostream/>

3.7.2 Lirio

Los lirios son flores que se dan en Guatemala. Tienen una gran variedad de colores y la mayoría de veces posee seis pétalos. Su significado es la pureza e inocencia.



Lirio blanco con rayas

Fuente: <http://www.morellajimenez.com.do/fotoflores.htm>

¹⁵ <http://www.tierramerica.net/2003/0428/articulo.shtml>



Lirio Amarillo

Fuente: <http://floresyjardin.es/wp-content/uploads/2007/11/lirio-amarillo.jpg>

3.8 Materiales y Procesos

Los materiales utilizados para la elaboración de los textiles pueden ser hilos de algodón con tintes químicos o con tintes naturales.

Estos últimos se obtienen a través de cortezas de árboles, arbustos, vegetales como la zanahoria, pericón, achiote, manzanilla, entre otros.

Para plasmar el tinte, es necesario utilizar el algodón blanco y crudo en cualquiera de los dos casos.

Artesanas de San Juan trabajan con los dos tipos de hilos, aunque los hilos naturales solamente los utilizan para pedidos de exportación puesto que la elaboración de los tintes es un proceso tedioso.

Para la fabricación de los textiles en San Juan la Laguna, las artesanas utilizan dos herramientas:

- Telar de pie
- Telar de Cintura

3.8.1 Telar de Pie

Se establece el uso del telar de pie a partir del dominio español. Su implementación provocó un cambio en los textiles guatemaltecos pues se usaba para producir piezas por yarda que eran requeridas por los colonizadores.

Los españoles establecieron talleres para producir textiles a nivel industrial, donde los hombres mayas eran forzados a trabajar bajo condiciones aterradoras. Debido al mecanismo histórico de su implementación, su complejidad técnica y costo de construcción, al igual que por su ubicación fija, el telar de pie era manejado inicialmente por los hombres. Hoy en día es un instrumento utilizado por ambos sexos.

La ventaja más sobresaliente del uso de este telar es la rapidez con la que se puede trabajar y la capacidad para tejer mayores dimensiones. Las telas tejidas en telares de pie pueden alcanzar hasta 150 metros de longitud y los textiles sin brocados se pueden producir en menos del cinco por ciento del tiempo requerido en un telar de cintura.

En el telar de pie, sin embargo, los lienzos para una pieza de vestir no se dejan tejer a la medida exacta, ni se pueden incorporar variaciones significativas en la estructura del tejido.¹⁶

¹⁶<http://www.artechiapaneco.com/web/historia.html>

En telar de pie, lo más ancho que trabajan las Artesanas de San Juan es de 15 pulgadas hasta 60 pulgadas.



Telar de Pie
Fuente: Sofía Estrada

3.8.2 Telar de Cintura

El telar de cintura se origina y caracteriza la etapa prehispánica. También es conocido por el nombre de telar de dos barras, o telar de palitos.

Es un instrumento muy simple que consiste en un conjunto de barritas de madera, una sogá y una banda o mecapal para sujetar el telar a la tejedora. Para proveer tensión, la barra superior se ata a un soporte fijo y la barra inferior se amarra a la cintura de la tejedora.

Una de sus principales ventajas es que permite a la tejedora un control total sobre el trabajo que va realizando. Pequeños cambios del cuerpo pueden lograr variaciones en la textura de la tela.

Una tejedora experta puede combinar técnicas de una manera que sería difícil o imposible obtener en un telar de otra clase.

El telar de cintura es el instrumento más adecuado para crear el vestuario tradicional maya. En lugar de entallarse para acomodar las extremidades, las prendas de vestir maya se drapean alrededor del cuerpo, uniendo lienzos rectangulares. Al no usar técnicas refinadas de corte y costura, es necesario que el tejido quede con las cuatro orillas terminadas y tenga un tamaño justo en cuanto a la estatura de la persona y su uso.

Una gran ventaja de este telar es su fácil manejo. Permite movilizarlo y montarlo en diferentes lugares y condiciones ambientales. Esto contribuye a que se pueden realizar tareas paralelas mientras se teje. Por ello, el telar de cintura es el más apropiado para el uso doméstico, manejado principalmente por las mujeres.

En este tipo de telar, las artesanas pueden producir textiles cuyo largo es de hasta 2 metros y su ancho es de 25 pulgadas.



Telar de Cintura
Fuente: http://www.redturs.org/inicio/images/foto/Tejedora_San_Juan300.jpg

3.8.3 Procesos para trabajar la madera

La madera es un conjunto de tejidos orgánicos que forman el cuerpo de los troncos de los árboles. Cuenta con varias propiedades como su resistencia, color, dureza, textura, durabilidad si se le da el tratamiento adecuado, entre otros. Por ello, es un material muy útil en la construcción de elementos para el ser humano.

Previo a utilizar la madera para realizar algún trabajo se debe de tomar en cuenta que debe de ser talada, luego transportada a un aserradero donde se cortan las piezas en bloques o tablas; dependiendo del uso que se le vaya a dar y luego secarla.

Luego de estos procesos ya se puede trabajar la madera como el usuario desee. Para ello, el individuo hace uso de una diversidad de maquinas. En este proyecto se utilizó el torno, el taladro y la sierra caladora.

- Torno: Herramienta eléctrica destina a torneear piezas metálicas o de madera. Las piezas se sujetan en unas mordazas que hacen que esta gire a velocidad y puedan ser trabajadas con cuchillas especiales del ebanista.¹⁷



<http://www.infomaquinaria.com/fotosgrandes.asp?f=ocasion/002.jpg>

¹⁷<http://es.mimi.hu/hogar/torno.html>

- Taladro: Esta máquina produce un agujero en la madera forzando contra ella una broca giratoria. Esta broca es una herramienta de corte la cual tiene uno o más bordes con sus correspondientes ranuras las cuales se extienden a lo largo del cuerpo. Las ranuras sirven de canales o ductos para la evacuación de las virutas así como para la adición del fluido de corte.¹⁸



http://www.mpw.cl/fotosmaq/Taladro_pedestal/taladro1.JPG

- Sierra Caladora: El motor de alta velocidad de la caladora acciona en movimiento de arriba a abajo una de las muchas seguetas intercambiables. Existen caladoras de una velocidad, de dos o de varias velocidades.



<http://www.ferrovicmar.com/imagen/sierras-bosch/sierra-caladora-sc234l.jpg>

¹⁸<http://materiales.eia.edu.co/ciencia%20de%20los%20materiales/articulo-taladrado.htm>

Planteamiento del Problema



4. Planteamiento del Problema

4.1 Individuo / Grupo / Sector con el Problema

En la Asociación Artesanas de San Juan trabajan varias mujeres del lugar. Cada una de ellas, esta capacitada para realizar cierta labor al momento de fabricar los textiles ya que están las urdidoras, las tejedoras y las que confeccionan. Por ello, en este proyecto la Asociación Artesanas de San Juan es el individuo con el problema, ya que es a ellas a las que se les están brindando nuevas ideas de productos que pueden elaborar.

En San Juan la Laguna, no solo se encuentra Artesanas de San Juan sino también otras asociaciones dedicadas a la elaboración de objetos con textil. Estas otras asociaciones son el grupo con el problema. Ya que todas se encuentran en San Juan la Laguna y tienen las mismas ideas en cuanto a los diseños que se fabrican, y no tienen diversificación de objetos para presentar a los turistas.

Por último, el sector con el problema son todas aquellas asociaciones que se encuentran alrededor del Lago de Atitlán, Sololá y que elaboran productos con textiles. Puesto que muchas de estas asociaciones no tienen la oportunidad de presentar sus productos a mercados exteriores y en muchos casos no saben darle el valor correcto a los objetos, con lo cual no obtienen ningún beneficio y se mantienen en las mismas condiciones.

4.2 Enunciado

¿Cómo crear una familia de 6 objetos para sala/comedor que diversifique los productos de la Asociación de Artesanas de San Juan, aplicando las tendencias actuales?

4.3 Contexto

La familia de productos que se elaboraron en este proyecto, servirán para diversificar los objetos con los que cuenta actualmente la Asociación Artesanas de San Juan.

Estos 6 objetos han sido diseñados para ser utilizados en ambientes de sala y comedor. Entre ellos se encuentran:

- Cojín
- Servilletero
- Revistero
- Lámpara
- Individual
- Camino de mesa

4.4. Listado de Requisitos

- Crear una familia de 6 productos para sala/comedor
- Diversificar los productos ya existentes en la Asociación de Artesanas de San Juan
- Combinar materiales para la elaboración de los productos
- Crear un concepto aplicable en el diseño del textil
- Aplicar tendencias en los objetos

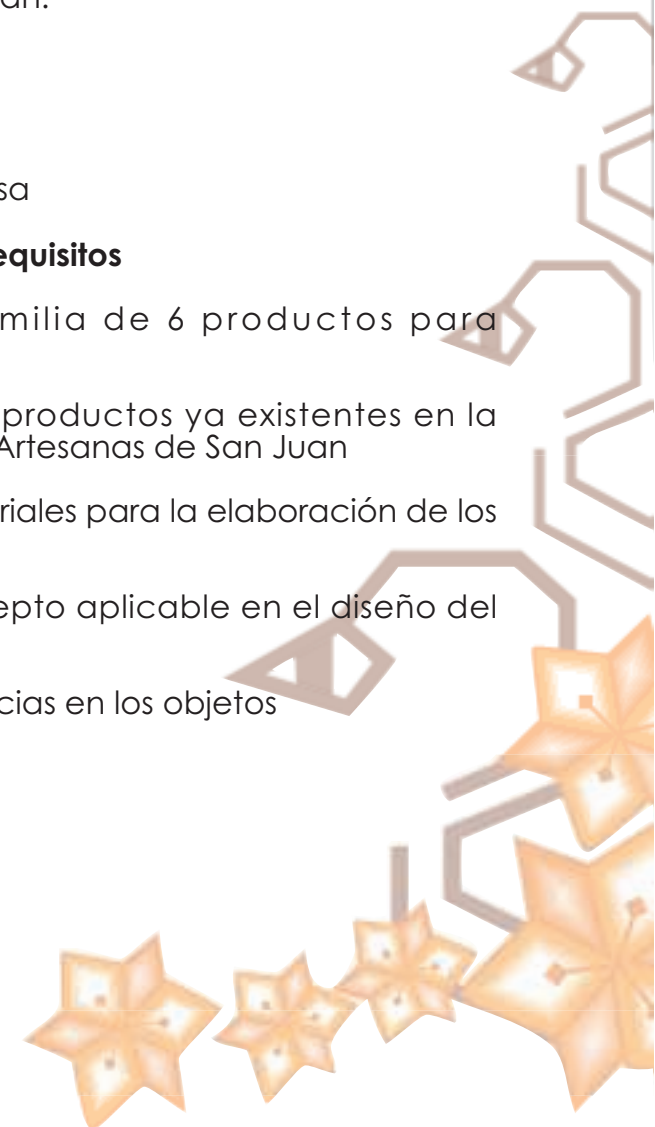

Modelo de Solución



5. Modelo de solución

5.1 Alternativas Existentes

-Cojines



-Servilletero



Fuente:
<http://www.ca-diseno.com/upload/SE-05-Servilletero-Cuadrado.jpg>

Alternativa de Diseño Existente	1 / 3
Servilletero	Proyecto 4



Fuente:
http://www.specialthings.com.au/product/napkin_holder.jpg

Alternativa de Diseño Existente	2 / 3
Servilletero	Proyecto 4



Fuente: <http://guaduarde.com/productos/images/servilletero.jpg>

Alternativa de Diseño Existente	3 / 3
Servilletero	Proyecto 4

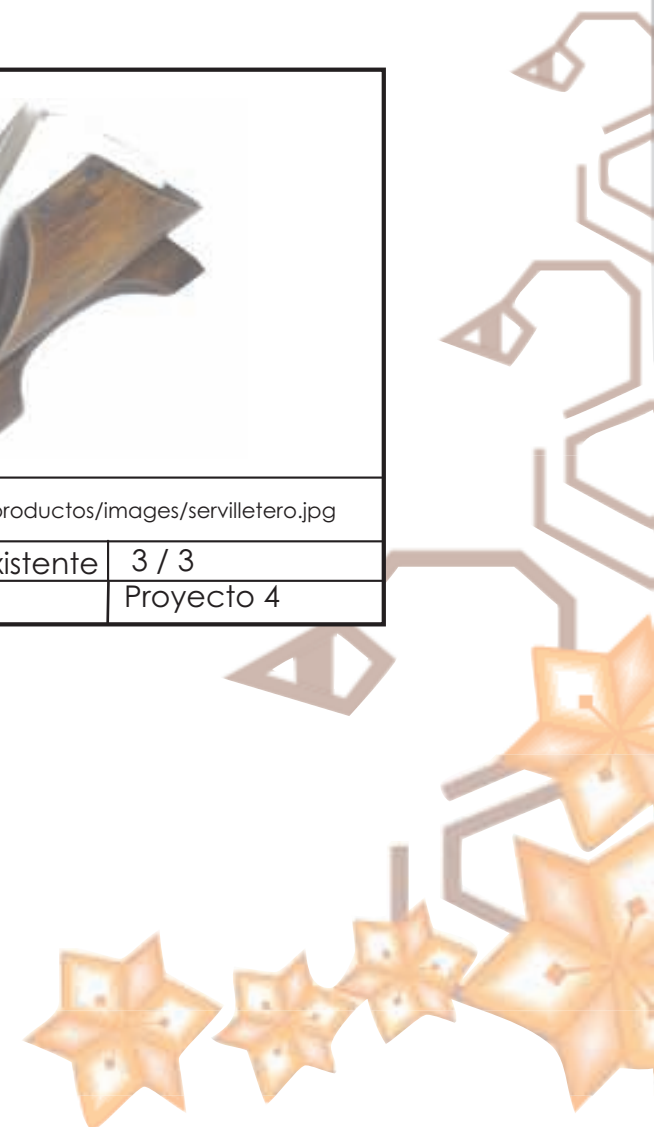

-Revistero



Fuente:
<http://www.paper4people.com/promociones/images/2-y-3.gif>

Alternativa de Diseño Existente	1 / 3
Revistero	Proyecto 4



Fuente:
http://www.wards.com/wards/assets/product_images/43620_f.jpg

Alternativa de Diseño Existente	2 / 3
Revistero	Proyecto 4



Fuente: <http://bs.habitat.fresca.co.uk/pws/images/catalogue/products/967793.jpg>

Alternativa de Diseño Existente	3 / 3
Revistero	Proyecto 4

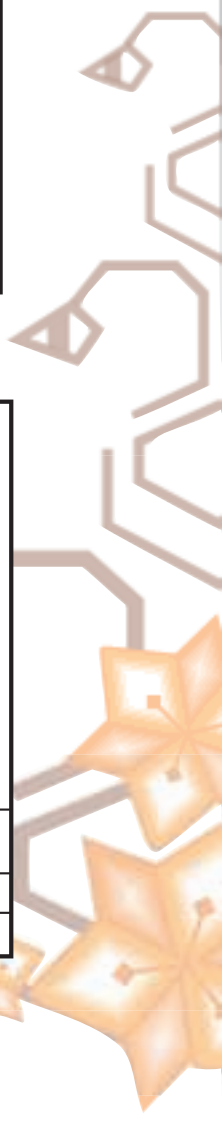

-Lámpara



-Individual



-Camino de Mesa



Fuente:
<http://www.deremate.com.ar/user/images/1809/18095169.jpg>

Alternativa de Diseño Existente	1 / 3
Camino de mesa	Proyecto 4



Fuente: http://www.akaridesign.net/products_pictures/centro%20mesa%20verde.jpg

Alternativa de Diseño Existente	2 / 3
Camino de mesa	Proyecto 4

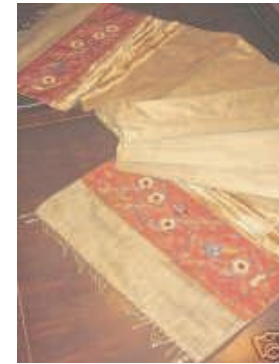

Fuente:
http://i17.ebayimg.com/05/i/000/e1/80/0994_2.JPG

Alternativa de Diseño Existente	3 / 3
Camino de mesa	Proyecto 4



5.2 Alternativas Propuestas

- Cojín

	
Alternativa Propuesta	1 / 3
Cojín	Proyecto 4

	
Alternativa Propuesta	2 / 3
Cojín	Proyecto 4



- Servilletero

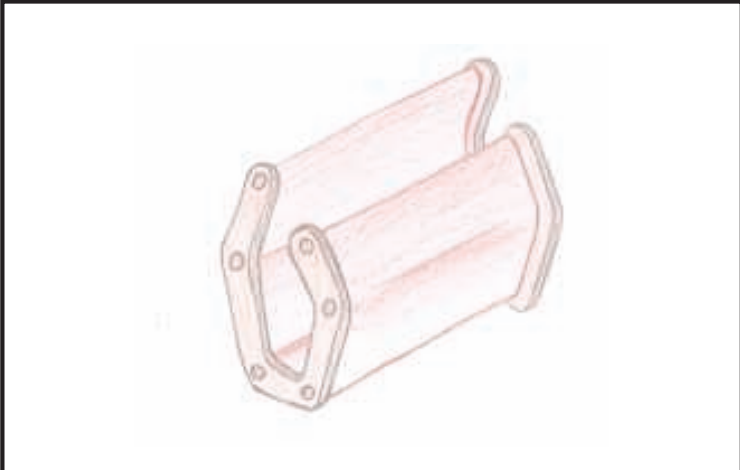

Alternativa Propuesta	1 / 3
Servilletero	Proyecto 4

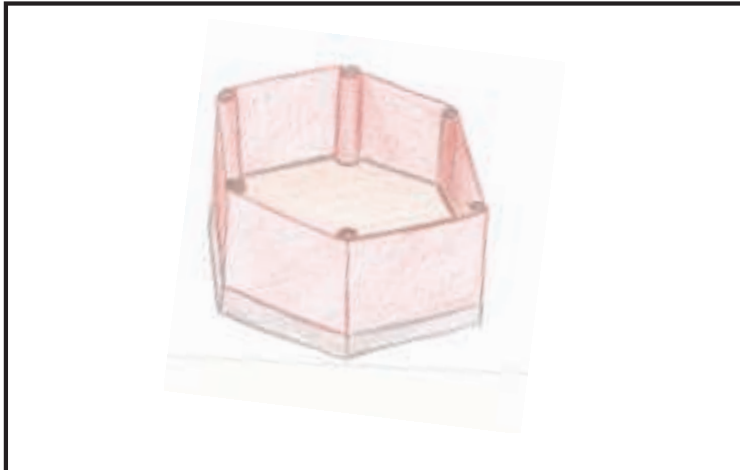

Alternativa Propuesta	2 / 3
Servilletero	Proyecto 4



- Revistero

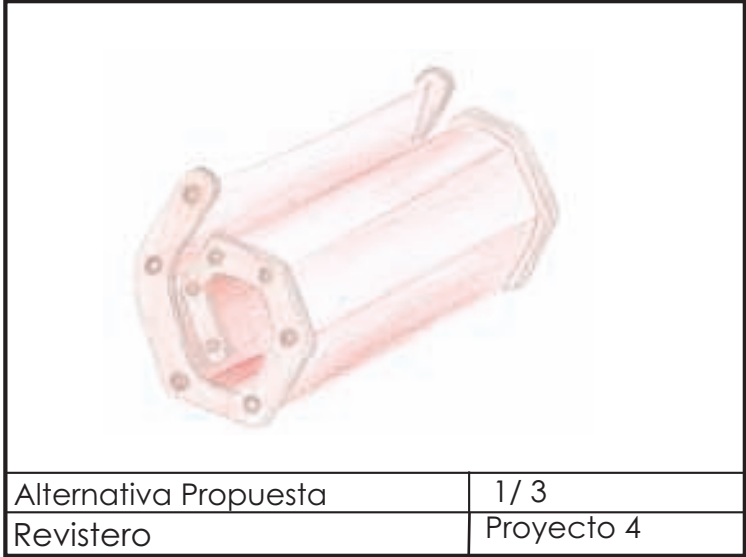

- Lámpara



Alternativa Propuesta	1 / 3
Lámpara	Proyecto 4



Alternativa Propuesta	2 / 3
Lámpara	Proyecto 4



- Individual



Alternativa Propuesta	1 / 3
Individual	Proyecto 4



Alternativa Propuesta	2 / 3
Individual	Proyecto 4



- Camino de Mesa

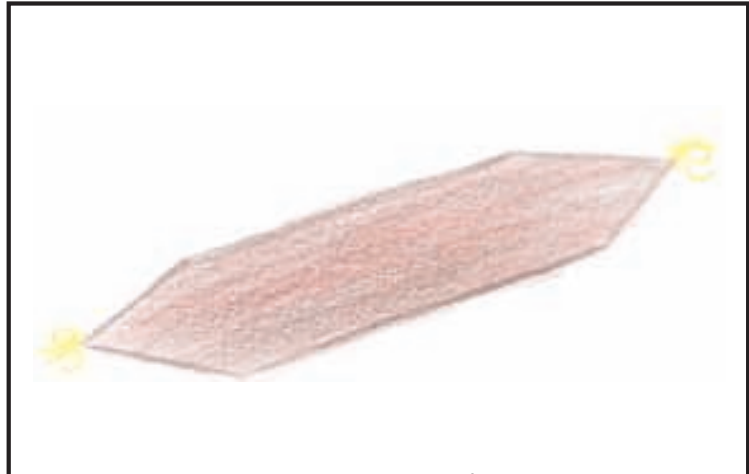

Alternativa Propuesta	1 / 3
Camino de Mesa	Proyecto 4

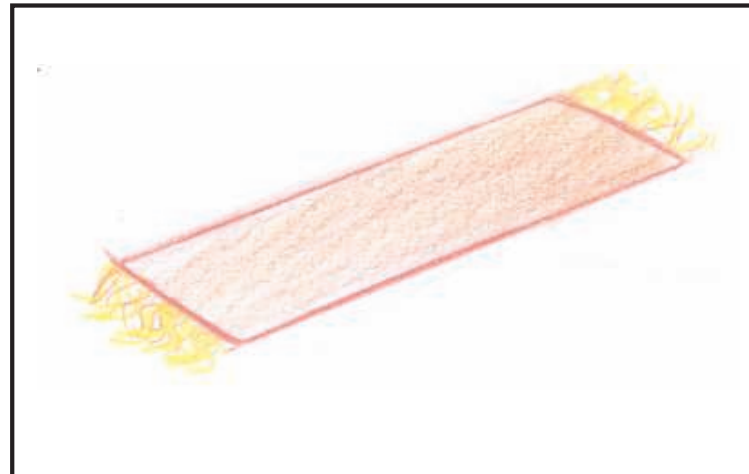

Alternativa Propuesta	2 / 3
Camino de Mesa	Proyecto 4



Tabla Comparativa

	Propuestas	Funcional	Facil de trasportar	Responde a tendencias	Aplicación de Textil	Resistente	Innovación
Cojín	1						
	2						
Servilletero	1						
	2						
Revistero	1						
	2						
Làmpara	1						
	2						
Individual	1						
	2						
Camino de mesa	1						
	2						

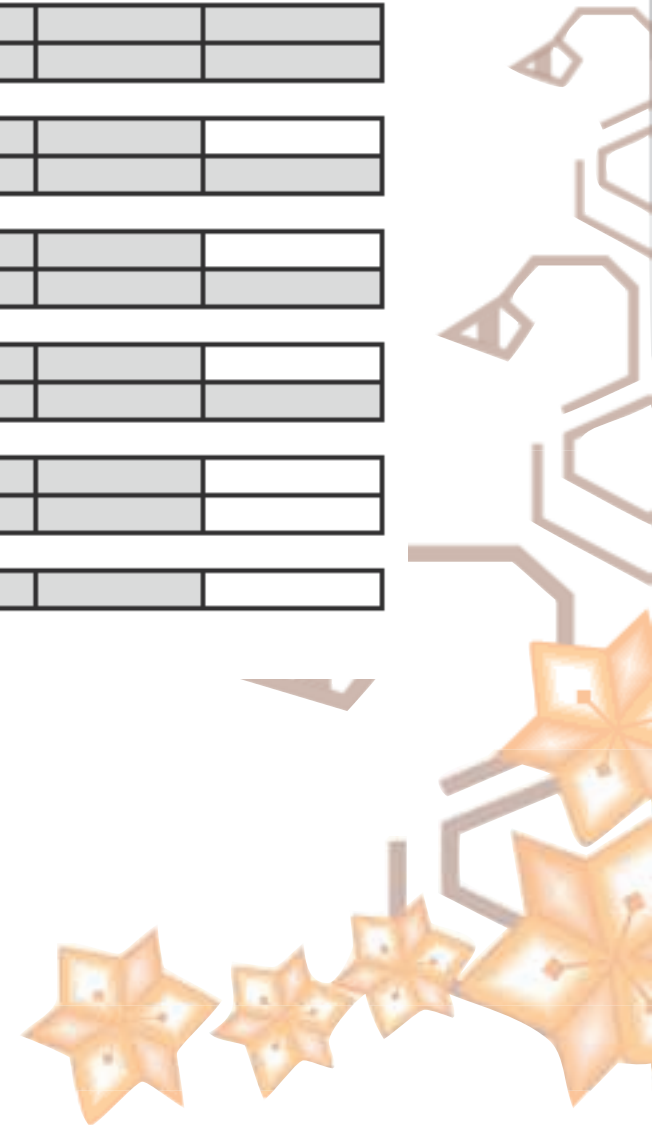

5.3 Descripción del Modelo de Solución

La línea de productos Taq'ajq'ij son 6 objetos diseñados para sala y comedor. Se realizaron con el fin de brindar nuevas propuestas a la Asociación Artesanas de San Juan quienes trabajan con telares de pie y de cintura.

Se buscó darle aplicación a los textiles en objetos que fueran útiles y a la vez combinar este material con la madera.

Las piezas de madera se trabajaron con torno, sierra caladora y taladro y las piezas de tela fueron elaboradas en telar de cintura.

A continuación se describe el concepto que se utilizó para la familia de productos y el proceso de elaboración de estos.

5.3.1 Descripción conceptual

Para elaborar los tres productos de la línea Taq'ajq'ij (revistero, servilletero y cojín) se debió realizar el diseño del textil a utilizar. En este se abstraigo la forma del pato poc y del lirio.

Estos dos elementos fueron elegidos, primero, el lirio, por ser una flor que se da en Guatemala cuyo significado es la pureza. Esto se puede relacionar con la forma de ser de los habitantes de San Juan la Laguna. Ya que es una comunidad interesada en mantener sus costumbres brindando poco a poco progreso a su pueblo.

El segundo, el pato poc pues es una especie de ave que desde hace varios años esta extinta, y se encuentra en el logotipo de la Asociación Artesanas de San Juan.

Mediante él se pretende representar a las artesanas y su trabajo. Al mismo tiempo la importancia de mantener los tejidos de cintura y de pie que son una forma de representar a San Juan la Laguna, para que en un futuro no suceda con ellos lo mismo que se dio con el pato, que siendo un animal único en el lago de Atitlán se perdió.

También se hizo uso de un diseño lineal combinando el color amarillo con tonos de naranja y se utilizó la forma hexagonal en todos los productos como elemento de unión.

5.3.2 Descripción Gráfica del Modelo de Solución

De los seis productos de la línea Taq'ajq'ij se realizaron tres en prototipo, el cojín, el revistero y el servilletero.

A continuación se presenta el proceso de fabricación, los prototipos finales y las medidas de los seis objetos.

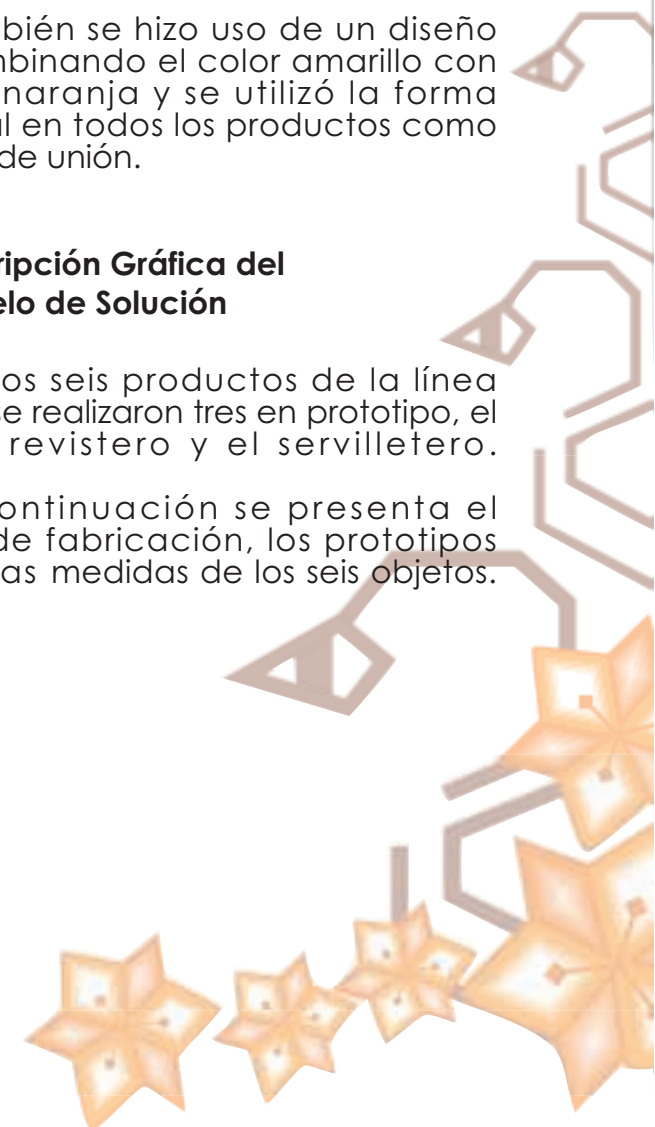

- Cojín

Proceso de Fabricación

Para elaborar el cojín, se le dio el diseño del textil a la artesana. Se le explicaron todos los detalles, como el bordado a las orillas y la forma que debían llevar las piezas para luego coserlas, rellenarlas y obtener el prototipo final.

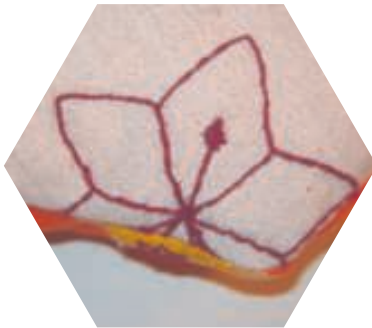

Fuente: Sofía Estrada



Fuente: Sofía Estrada



Fuente: Sofía Estrada

Detalles del Bordado

Prototipo final del cojín

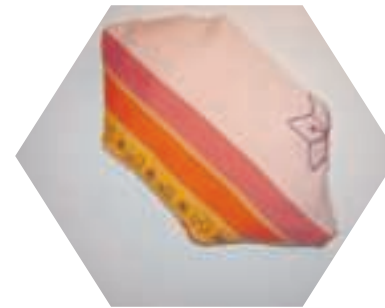

Parte frontal

Fuente: Sofía Estrada

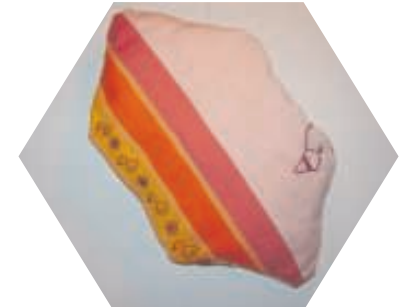

Parte Posterior

Fuente: Sofía Estrada

- Servilletero

Proceso de Fabricación

El servilletero se trabajó con dos materiales, la madera y el textil. La madera sirvió como estructura para crear la forma y fue cubierta con la tela. Para la elaboración de los marcos de madera y los palos se utilizó la sierra caladora y el torno respectivamente.

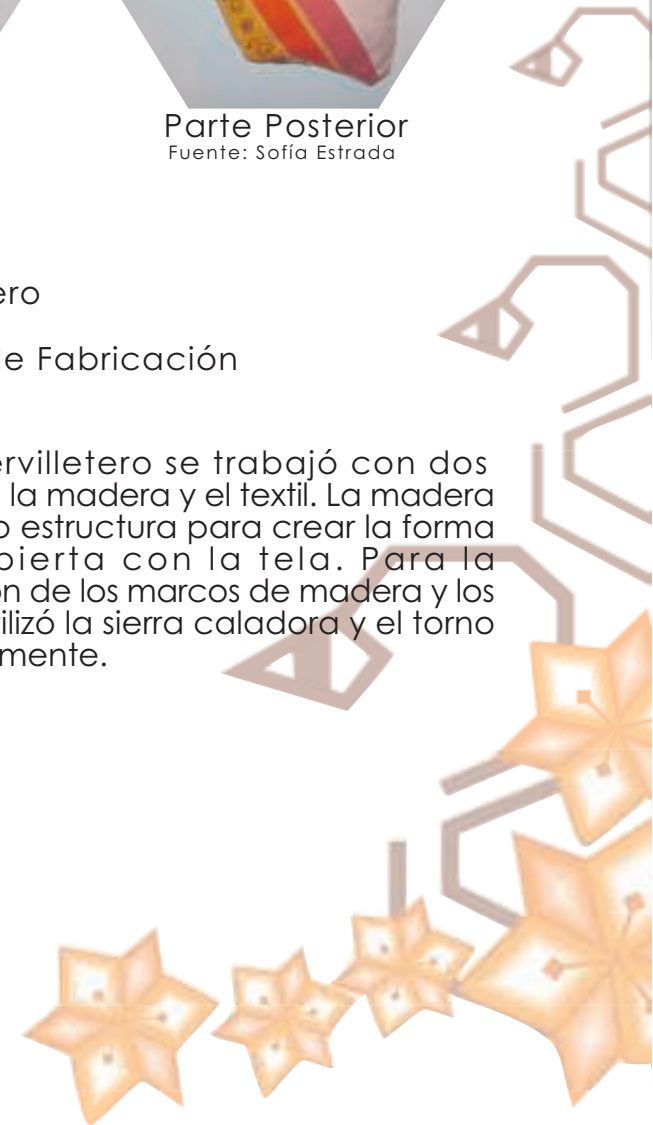

Se cortaron dos piezas iguales para formar el marco del servilletero, y seis palos para formar la estructura y poder colocar la tela.



Marco para el servilletero
Fuente: Sofía Estrada

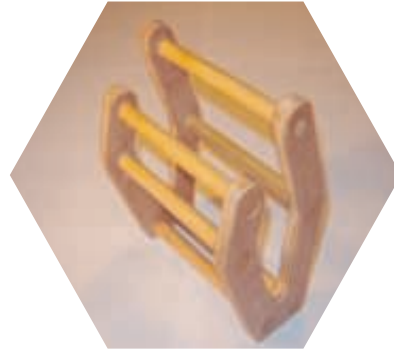

Estructura del Servilletero
Fuente: Sofía Estrada

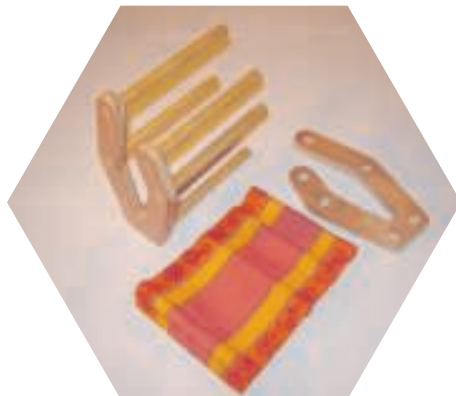

Piezas separadas del servilletero
Fuente: Sofía Estrada

Prototipo final del Servilletero



Fuente: Sofía Estrada



Fuente: Sofía Estrada

- Revistero

Proceso de Fabricación

El revistero, se elaboró con tela y madera. La madera se utilizó para fabricar los marcos y los palos que conforman la estructura. Todas las piezas son removibles para facilitar su transporte.

La tela que se utilizó en este prototipo no fue fabricada por las Artesanas de San Juan puesto que no contaban con el suficiente tiempo para terminar la pieza.

Presentación de los prototipos finales en el Museo de la Universidad de San Carlos, Antigua Guatemala.

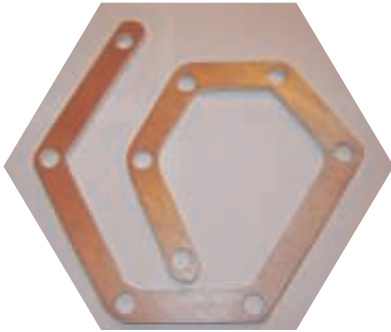

Marco del Revistero
Fuente: Sofía Estrada

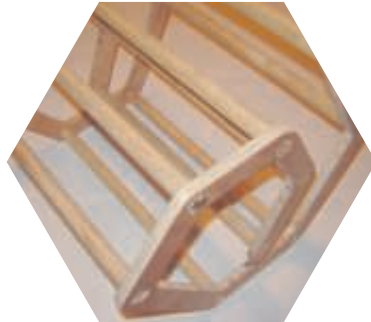

Detalle de la estructura
Fuente: Sofía Estrada



Fuente: Sofía Estrada

Prototipo final del Revistero

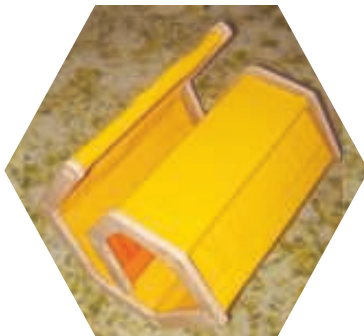

Fuente: Sofía Estrada



Fuente: Sofía Estrada



Renders de productos



Vistas del cojín

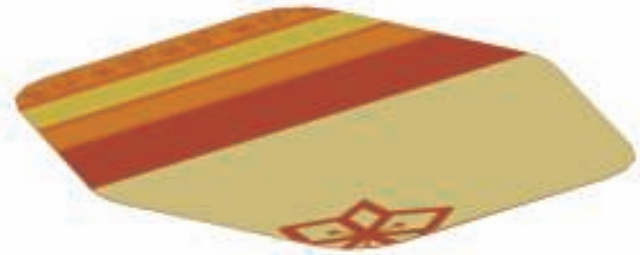

Individual: Parte Frontal



Servilletero



Estructura del Servilletero

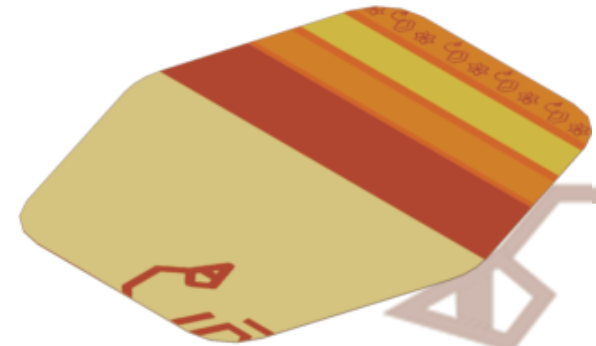

Individual: Parte Posterior

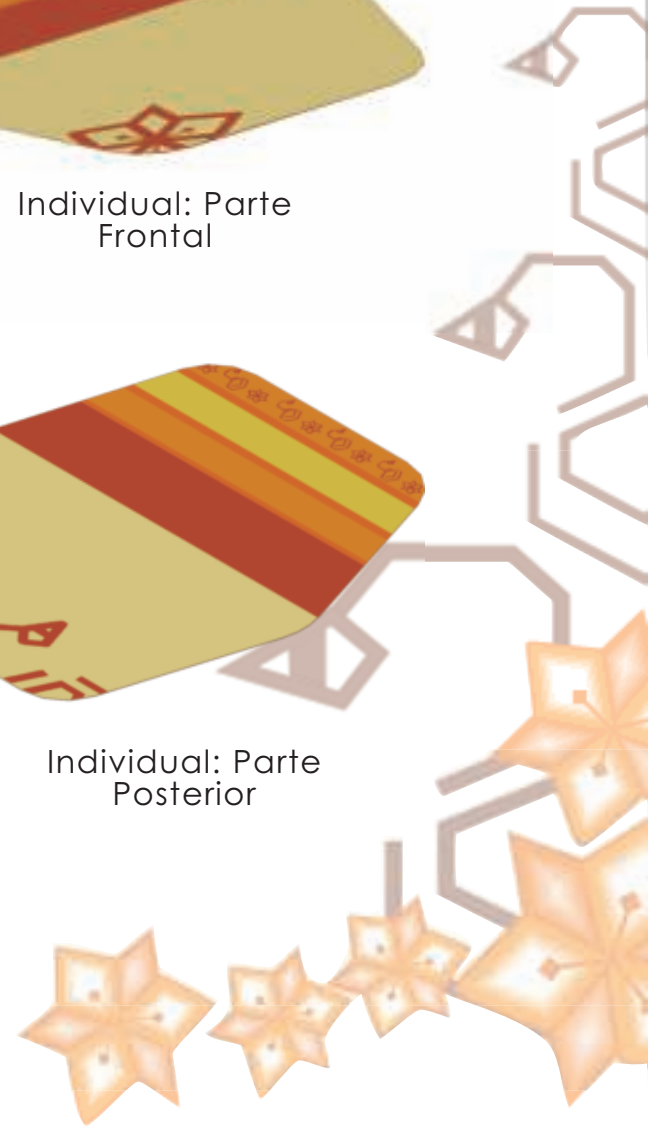

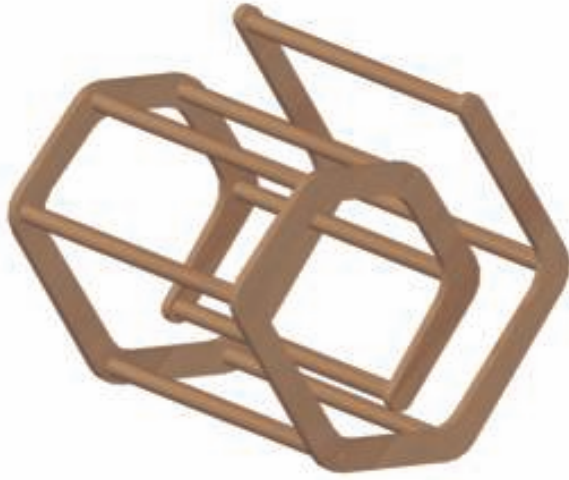

Estructura del Revistero

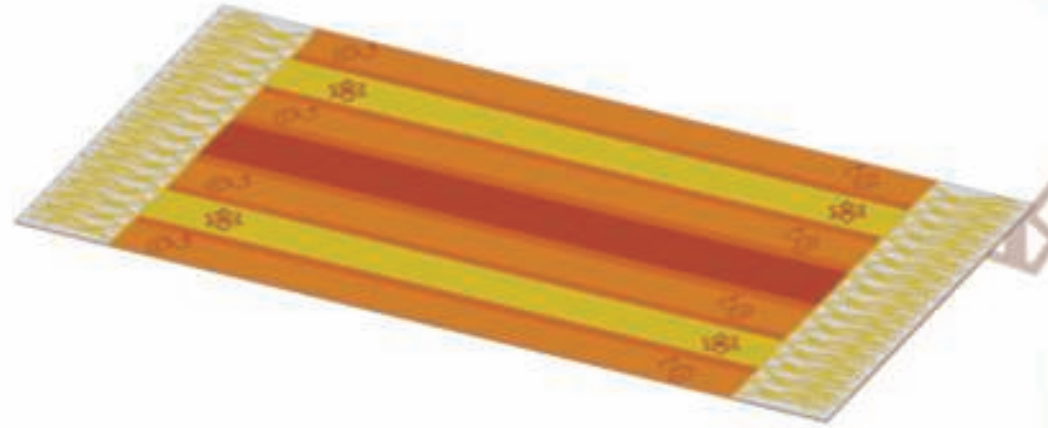

Camino de Mesa

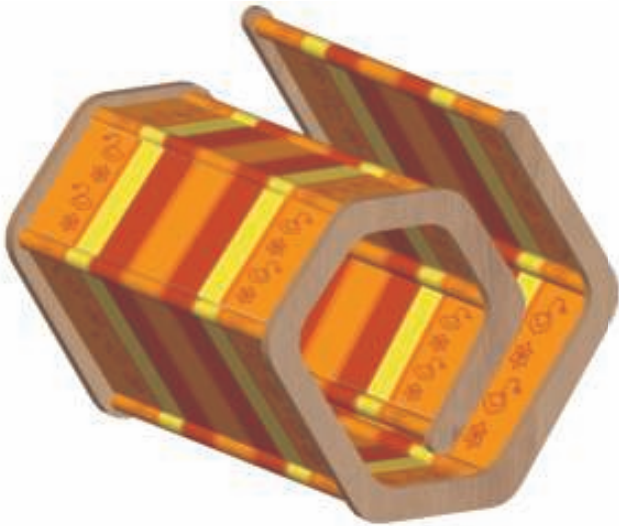

Revistero

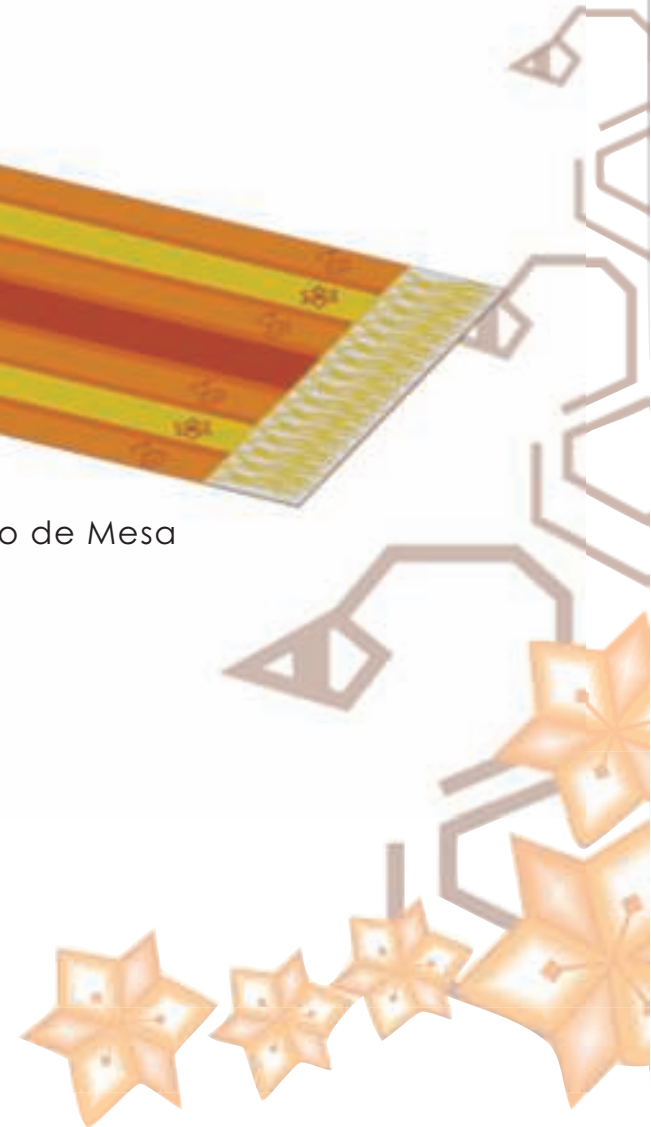



Estructura de la lámpara



Lámpara para mesa



Ambientación

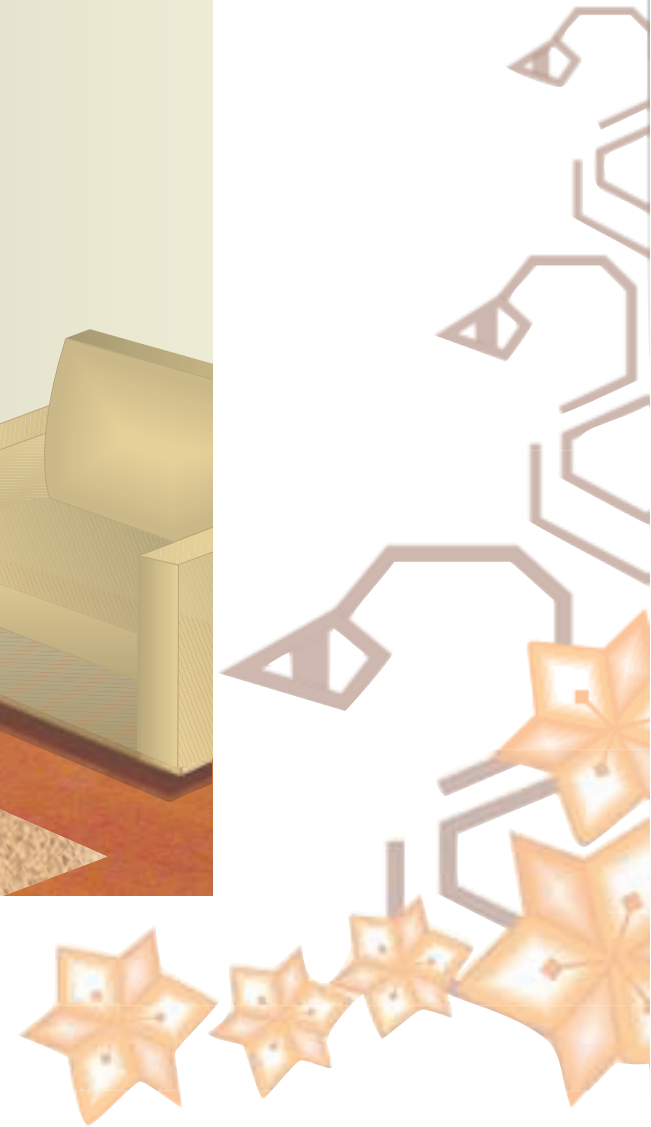

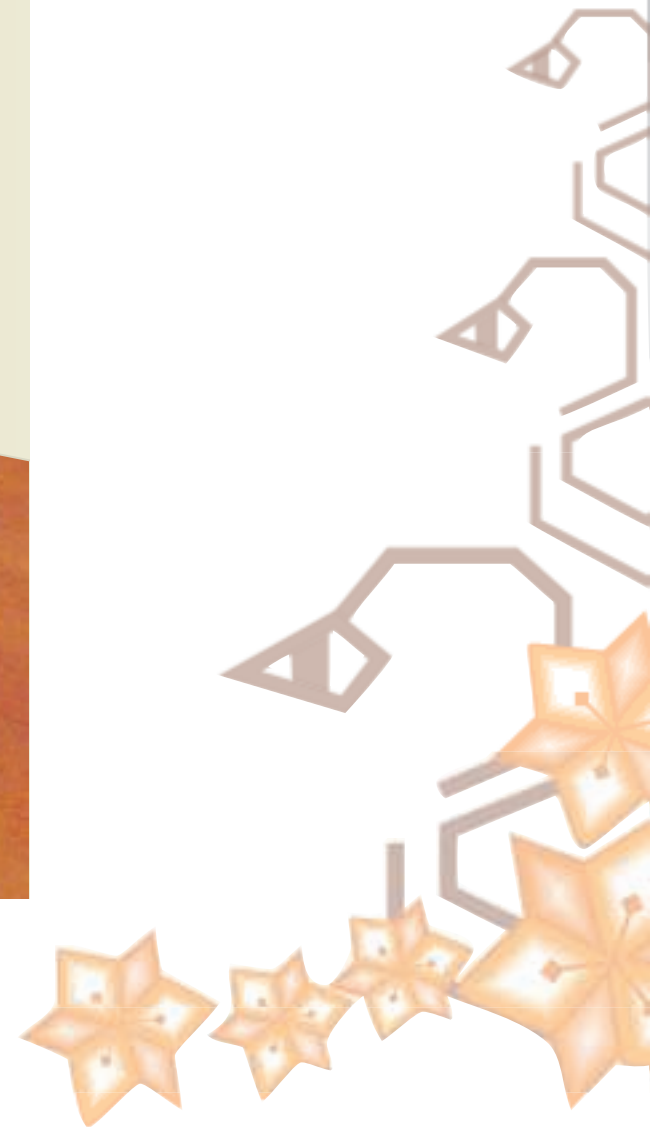

Planos Constructivos

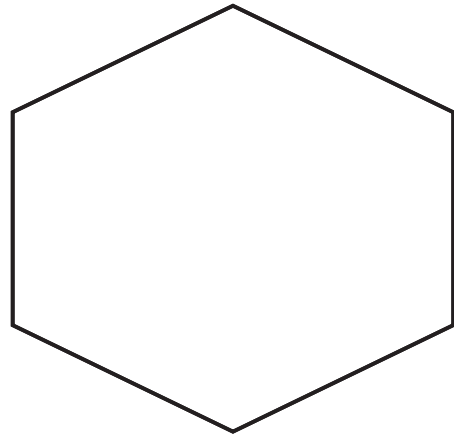

17 cms.



Cojín

Proyecto 4
Producto de la línea Taq'ajq'ij



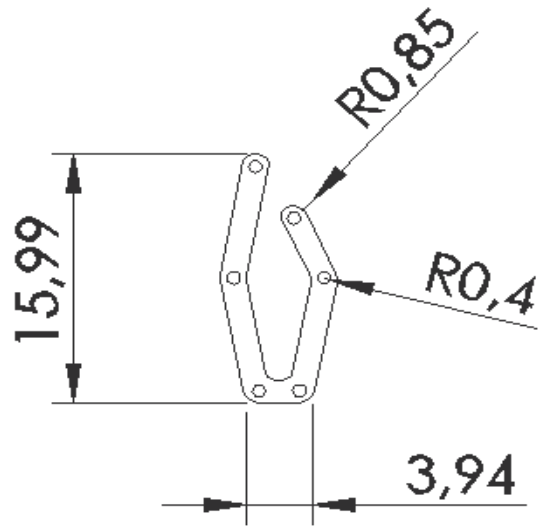

Medidas del marco



Ancho del servilletero



Servilletero

Proyecto 4

Producto de la línea Taq'ajq'ij

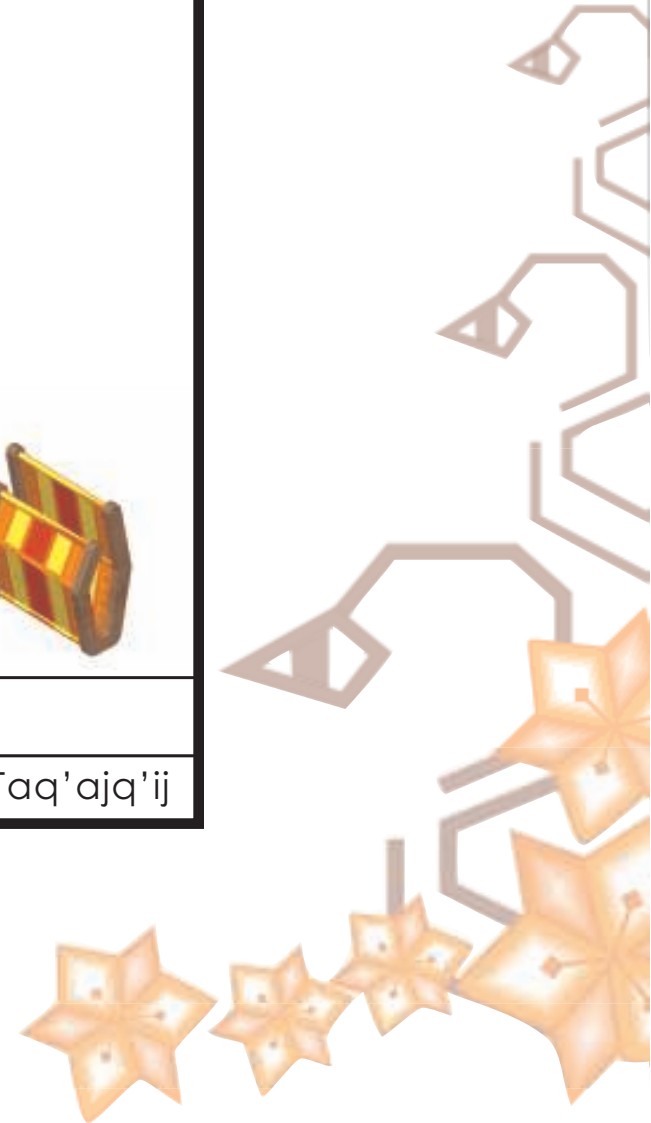

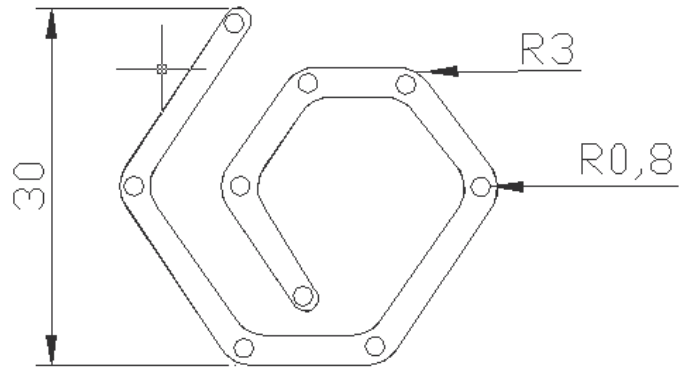

Medidas de los marcos

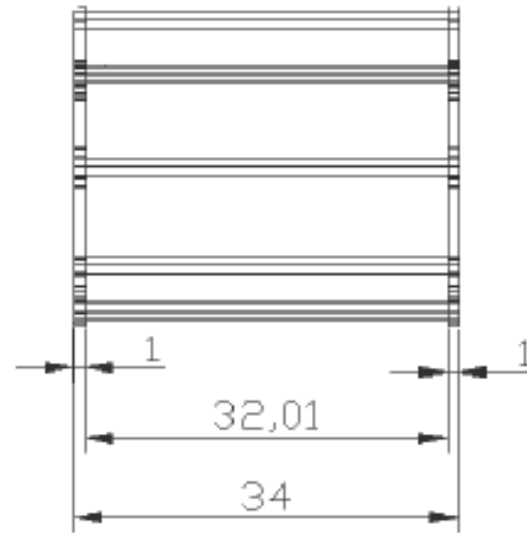
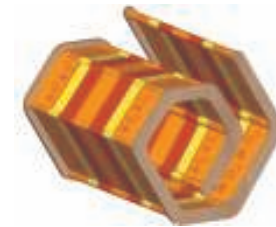
Ancho del
revistero

Revistero

Proyecto 4

Producto de la línea Taq'ajq'ij

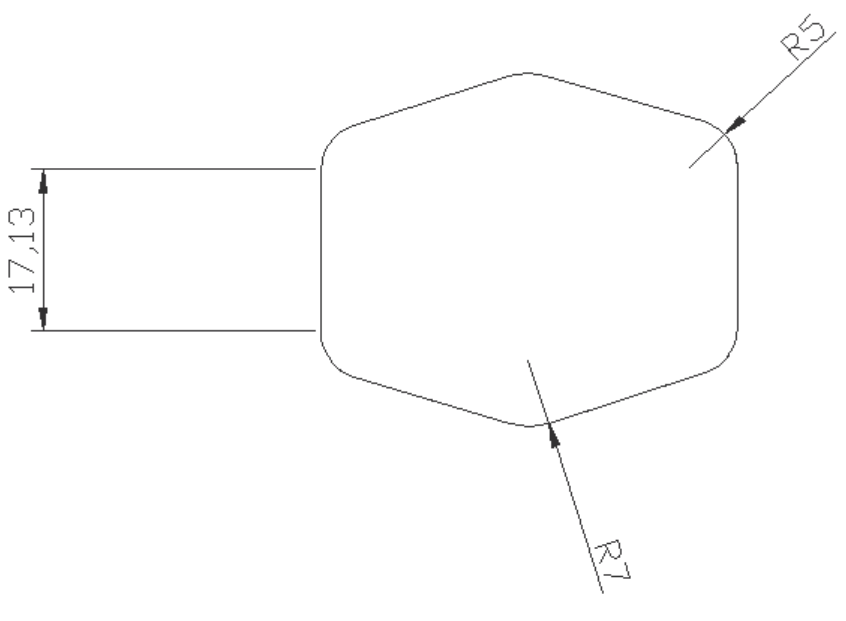
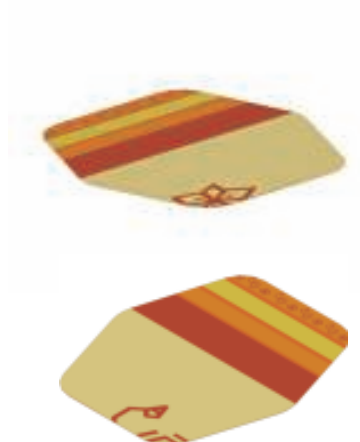

 <p>Technical drawing of a hexagonal shape with a rectangular extension on the left. The height of the extension is labeled as 17,13. The top-right corner has a radius of R5, and the bottom-right corner has a radius of R7.</p>	 <p>Two 3D renderings of the hexagonal shape, one above the other, showing a perspective view with a yellow and red striped pattern.</p>
<p>Individual</p>	<p>Proyecto 4 Producto de la línea Taq'ajq'ij</p>



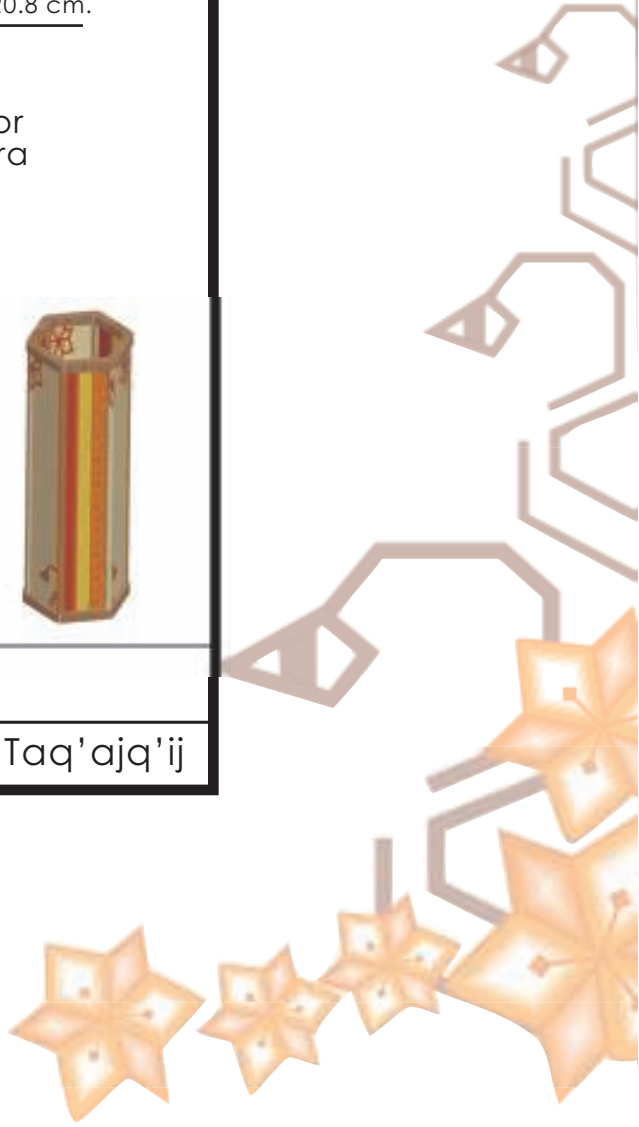
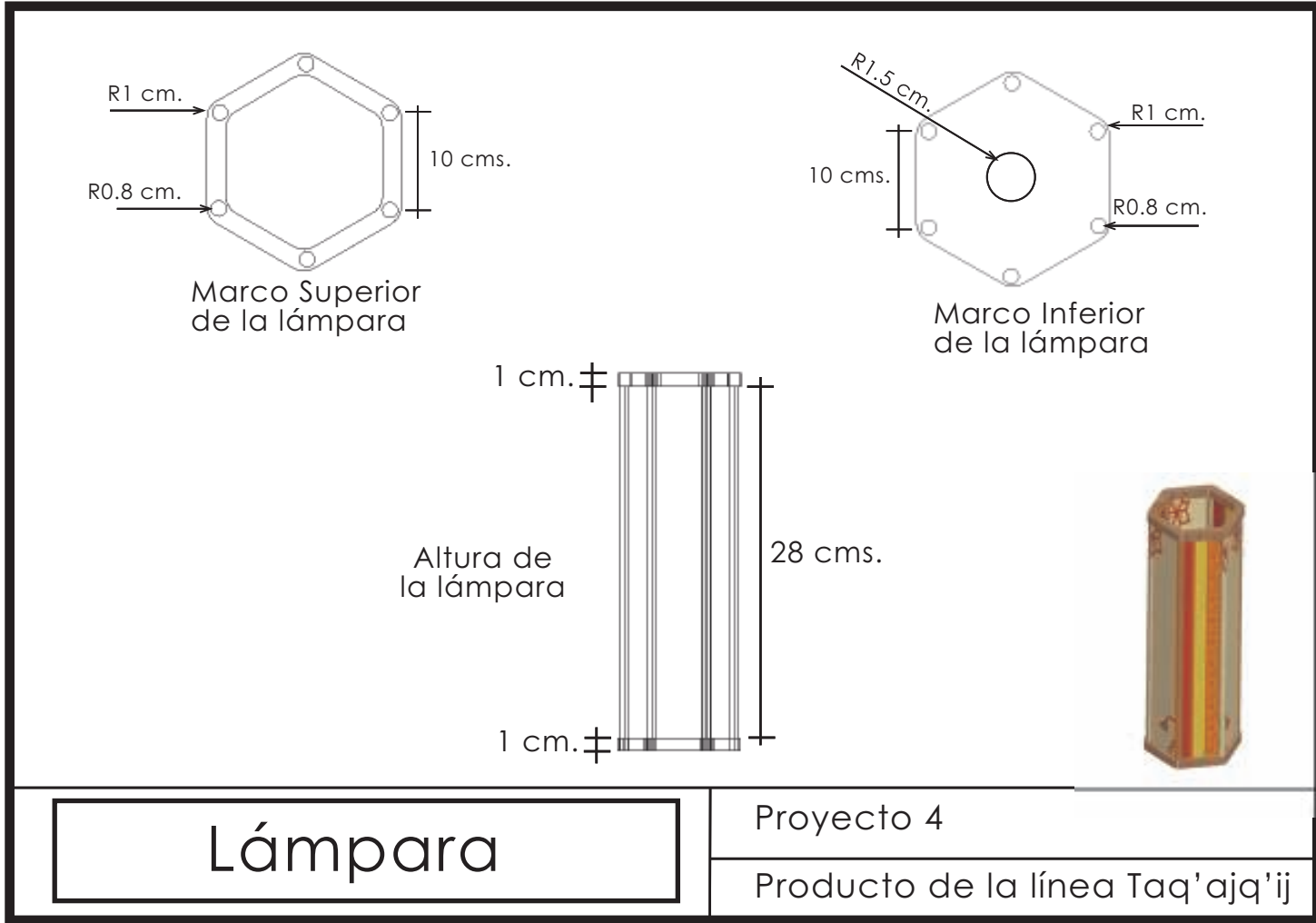

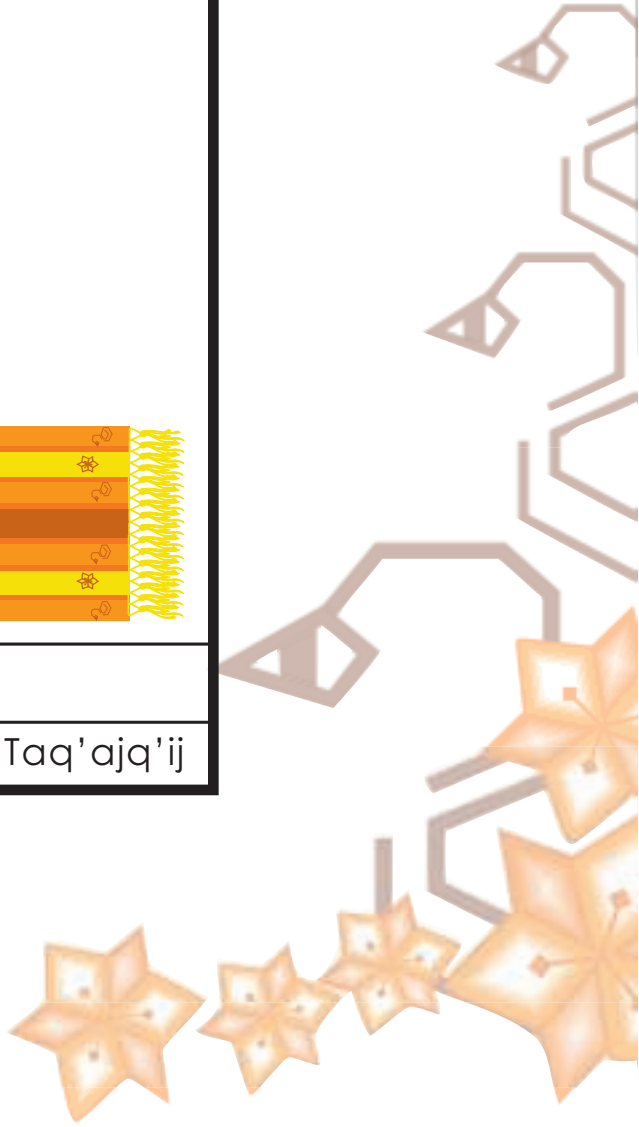
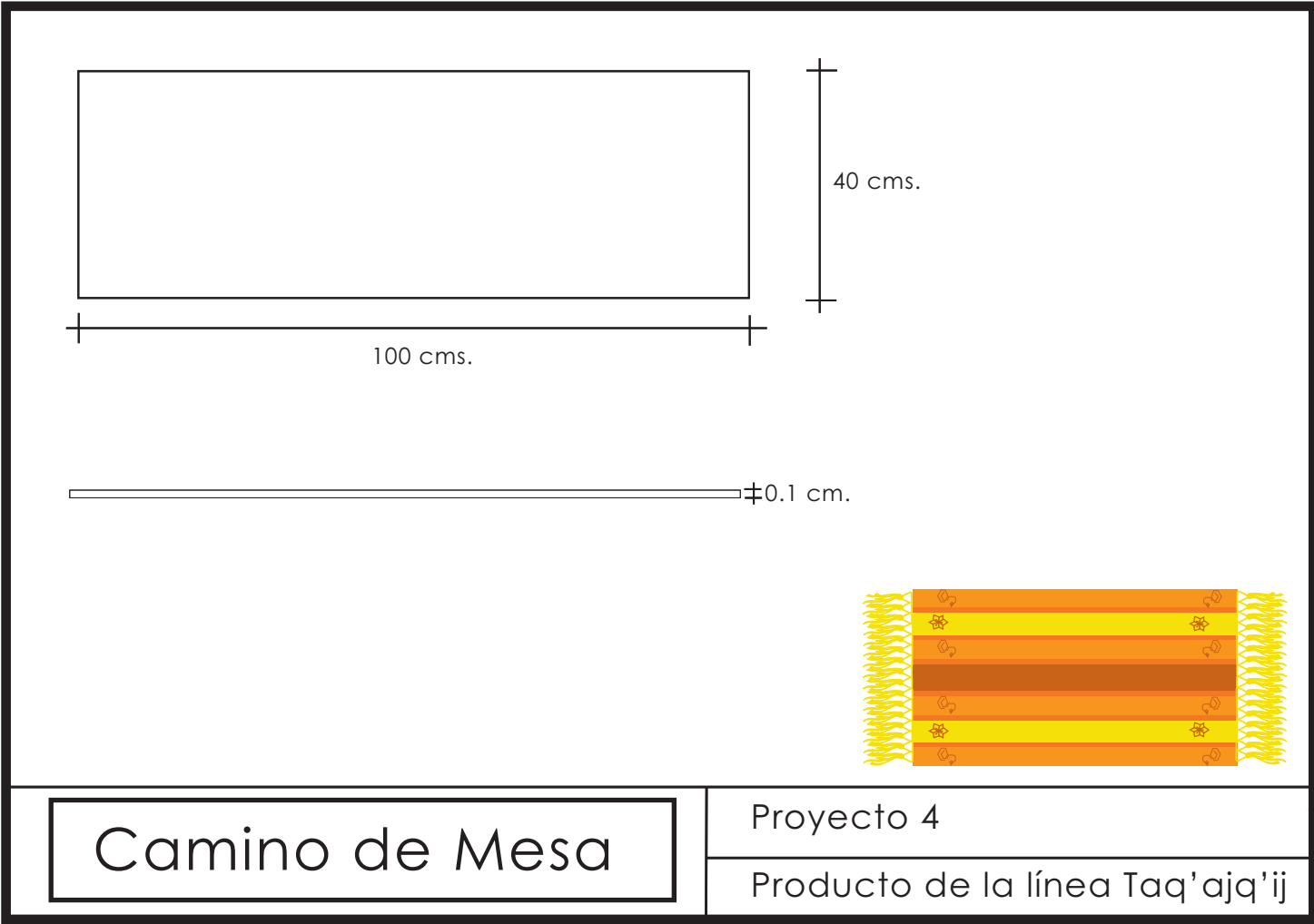

5.3.3 Descripción de los aspectos de gestión

El presente proyecto que se trabajó con la Asociación Artesanas de San Juan duró alrededor de dos meses. Durante este tiempo, se realizó una delimitación gráfica de la investigación, luego se procedió a buscar esta información necesaria para la elaboración del producto, se creó un concepto, se diseñaron bocetos hasta obtener la propuesta final y finalmente se elaboraron tres prototipos de los seis productos que se diseñaron.

El concepto, que es una forma y un significado, fue inspirado en el pato poc y los lirios. En el primero, pues es una especie que desde varios años esta extinta y era única del lugar, por lo que mediante él se buscó representar a las artesanas y su trabajo. Al mismo tiempo la importancia de mantener los tejidos de cintura y de pie que son únicos en San Juan la Laguna, para que en un futuro no suceda con ellos lo mismo que se dio con el pato. Y el lirio puesto que representa pureza, y es una flor que se da en Guatemala. Esto se puede relacionar con la forma de ser de los habitantes de San Juan la Laguna. Ya que es una comunidad interesada en mantener sus costumbres.

Luego de tener el significado, se procedió a bocetar la forma de estos dos elementos, logrando así una abstracción del pato y el lirio.

Seguidamente, se elaboraron los diseños para la familia de productos, obteniendo así un cojín, revistero, servilletero, lámpara, camino de mesa, e individuales, productos para sala y comedor.

A lo largo del período que duró el proyecto se realizaron dos visitas a la Asociación Artesanas de San Juan. La primera de ellas, sirvió para realizar la ficha diagnóstica y explicar a las artesanas el diseño de los objetos que se iban a realizar, el servilletero, el revistero y el cojín. En la segunda visita, se entregaron los tejidos que fueron elaborados con telar de cintura y tenían un diseño de líneas, colores y bordado para la elaboración de los productos.

Para dos de los productos, el servilletero y el revistero, se utilizó madera para realizar las estructuras y luego colocar la tela. Se hizo uso de una sierra caladora, con la que se obtuvieron los marcos de los dos productos a los cuales se les hicieron perforaciones con un taladro para colocar los palos que dan la estructura. Para elaborar estos últimos se utilizó el torno.

Teniendo ya todas las piezas se elaboraron los prototipos finales, del revistero, cojín y servilletero.

Los costos de cada uno de los productos dependieron del material que se utilizó, en este caso los tejidos de telar de cintura, la madera y el tiempo que tomó realizar cada pieza. Estos fueron de:

- ◆ Cojín Q. 60.00
- ◆ Revistero Q. 160.00
- ◆ Servilletero Q. 100.00

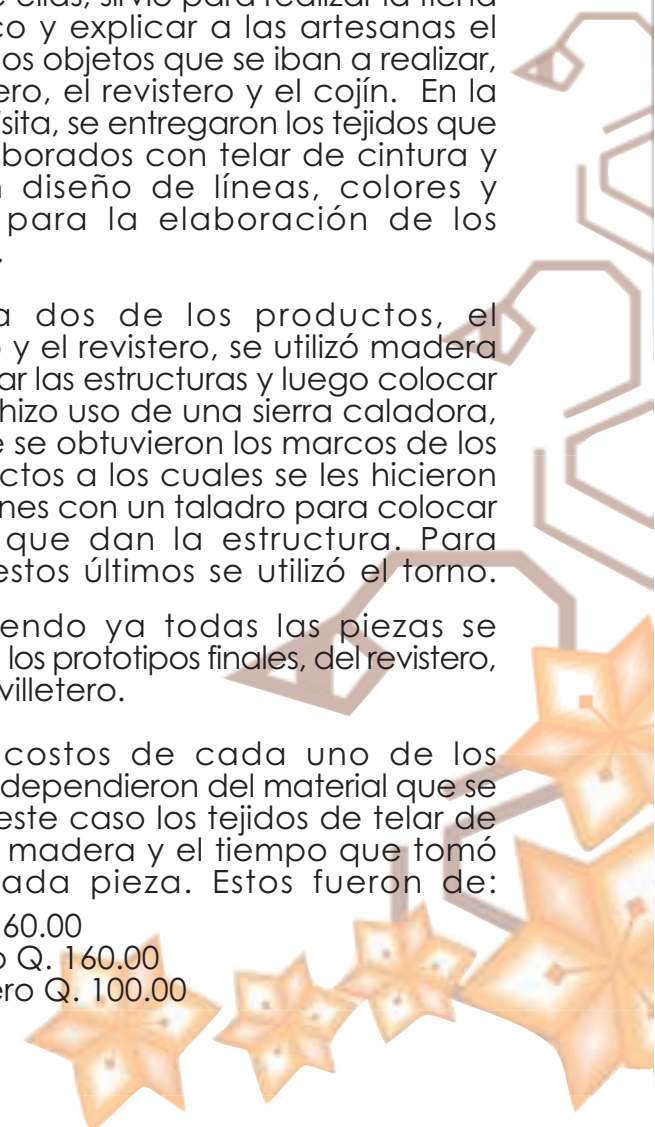

Para la venta de estos productos se elaboraron etiquetas y empaques. Se buscó un nombre para la línea de productos y se obtuvo del zutuhil la palabra Taq' ajq' ij que traducida al español es Atardecer. Esto se debe a los colores que se utilizaron para la elaboración del tejido, el amarillo y los tonos de naranja, y por los elementos del concepto (el pato poc y el lirio) ya que todo esto junto forma un bello paisaje característico de Atitlán.

Diseño de Etiquetas



Parte Exterior de etiqueta

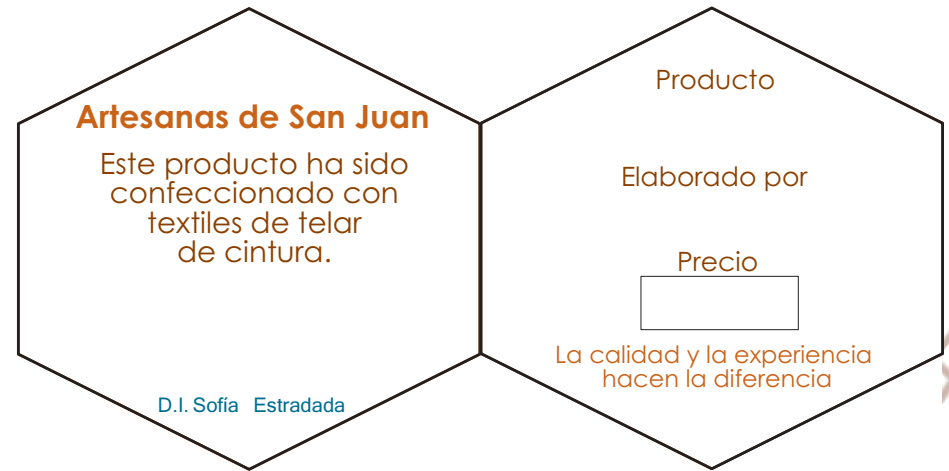

Parte Interna de etiqueta



Etiquetas y Empaque

Fuente: Sofia Estrada



Empaque

Fuente: Sofía Estrada

Detalle del
Empaque

Fuente: Sofía Estrada

5.4 Discusión y Validación del Proyecto

La línea de productos Taq' ajq' ij ha sido diseñada para ser utilizada en sala y comedor, ya que los objetos son coloridos y funcionales para éstas áreas del hogar.

Taq' ajq' ij consiste en una familia de seis productos. Ente estos esta el cojín, servilletero, revistero, lámpara, individual y camino de mesa.

En todas las piezas se utilizaron tres elementos: la forma hexagonal, las líneas y el concepto. Este último fue inspirado en el pato poc y los lirios.

La mayoría de productos que elaboran las mujeres de la Asociación Artesanas de San Juan son muy similares a los que se encuentran en todo alrededor de Lago de Atitlán, por ello, mediante la aplicación de las tendencias y combinando materiales, se diseñaron los objetos para sala y comedor. Estos son nuevas propuestas que le servirán a la Asociación para diversificar sus productos.

Otro factor importante en todo producto es la manera en que se comercializa por ello, se realizaron empaques y etiquetas para los productos. Puesto que esto, crea una mejor presentación de los objetos haciendo que el comprador este más interesado en obtener estas piezas.



Conclusiones y Recomendaciones



6. Conclusiones y Recomendaciones

1. El Diseño Industrial en Guatemala ha ido desarrollándose poco a poco a través de los años, mediante la aplicación de este en proyectos de proyección social que ayuden al desarrollo del país.
2. El marco teórico y el marco contextual son elementos importantes en todo proyecto, ya que la investigación que se realiza sirve como referencia para todo lo que va relacionado con el producto, como los materiales, el lugar donde se está realizando el proyecto, cuales son sus condiciones, cuales son los productos que elaboran, procesos para su fabricación, entre otros.
3. Para que un producto llame la atención del consumidor es necesario que se tomen en cuenta las tendencias, ya que estas cambian constantemente.
4. Para poder comercializar un producto es necesario elaborarle etiquetas y empaque para que tenga una mejor presentación y al mismo tiempo fácil de transportar por el usuario.
5. Se debe de programar más visitas a los lugares donde se encuentran los artesanos para así trabajar juntos y obtener un producto de mejor calidad.
6. Hacer que las artesanas se interesen más y más por propuestas de diseño nuevas y que comprendan que es necesario contar con una buena variedad de producto.



Bibliografía



7. Bibliografía

http://www.icsid.org/about/about/articles31.htm?query_page=1

<http://www.url.edu.gt/PortalURL/Contenido.aspx?o=1060&s=1&sm=c17>

<http://www.decoesfera.com/2007/10/08-las-siete-tendencias-para-20082009>

<http://www.alba.com.ar/default.shtm>

<http://www.aquiguatemala.com/>

<http://www4.ncsu.edu/~twallace/Guate2003%20Cuellar.pdf>

<http://www.fundacionsolar.org.gt>

<http://us.oneworld.net/contact/company/view/13676>

<http://www.tierramerica.net/2003/0428/articulo.shtml>

<http://www.artechiapaneco.com/web/historia.html>

<http://es.mimi.hu/hogar/torno.html>

<http://biblio2.url.edu.gt:8991/Tesis/03/02/Wohlers-Dimas-Andrea/Wohlers-Dimas-Andrea.pdf>

<http://materiales.eia.edu.co/ciencia%20de%20los%20>

